

**SMART
LIFTER**
Range

L-C Range

Sicherheitsleitfaden

HINWEIS: Dieses Handbuch basiert auf den neuesten Spezifikationen und Produktinformationen, die zum Zeitpunkt der Veröffentlichung verfügbar sind. Wir behalten uns das Recht vor, bei Bedarf Änderungen vorzunehmen. Jegliche Änderungen an unseren Produkten können zu geringfügigen Abweichungen zwischen den Abbildungen und Erklärungen in dieser Anleitung führen. Die neueste/aktuelle Version dieses Handbuchs ist auf unserer Website verfügbar.

Wenn Sie eine elektronische Version oder eine übersetzte Version des Handbuchs benötigen, scannen Sie bitte den QR-Code oder Geben Sie die URL ein (<https://www.mobilityinmotion.com/Autochair-User-Manuals>) und wählen Sie das entsprechende Handbuch aus.

Français - Veuillez scanner le QR Code ou entrer l'URL de la version Française du manuel d'utilisation

Deutsch - Bitte scannen Sie den QR-Code oder geben Sie die URL für die deutsche Version des Benutzerhandbuchs ein

Español - Escanee el código QR o introduzca la URL de la versión en Español del manual del usuario

Italiano - Scansiona il codice QR o inserisci l'URL per la versione Italiana del manuale utente

Polski - Zeskanuj kod QR lub wprowadź adres URL Polskiej wersji instrukcji obsługi

Čeština - Naskenujte prosím QR kód nebo zadejte URL pro Českou verzi uživatelské příručky

Nederlands - Scan de QR-code of voer de URL in voor de Nederlandse versie van de gebruikershandleiding

תירבע - הסרגה רובע רתאה תבותכ תא ןזה וא QR-ה דוק תא קורס שמתשמל יירדמה לש תירבעה



WARNUNG! Der Smart Lifter darf nur von einem Akkreditierten Autochair-Händler oder einem Autochair-Monteur eingebaut werden. Versuchen Sie nicht, den Smart Lifter selbst zu installieren.

Die folgenden Symbole werden in diesem Handbuch zur Kennzeichnung von Warnhinweisen und wichtigen Details verwendet. Bitte lesen Sie diese und vergewissern Sie sich, dass Sie sie auch verstehen.



WARNUNG! Dieses Symbol weist auf eine potenzielle Gefahrensituation hin. Wenn die vorgegebenen Verfahren nicht eingehalten werden, kann dies zu Verletzung oder Schäden am Gerät führen.



WICHTIG! Die vorgegebenen Maßnahmen müssen wie beschrieben durchgeführt werden. Wenn die vorgegebenen Maßnahmen nicht durchgeführt werden, kann dies zu Verletzung oder Schäden am Gerät führen.



VERBOTEN! Führen Sie die angegebenen Handlungen nicht aus. Sie dürfen niemals und unter keinen Umständen ausgeführt werden. Wenn eine verbotene Handlung ausgeführt wird, kann dies zu Verletzung oder Schäden am Gerät führen.

**UK
CA**

Copyright © 2024
Autochair Ltd.
1228095 Rev. F

Hergestellt von:
Autochair Ltd.
Wood Street North
Meadow Lane Industrial
Estate
Alfreton
Derbyshire
DE55 7JR

CE

EU Authorised Representative:
Product IP AR Services
Galvanistraat 1
6716 AE Ede
The Netherlands

Inhalt

1. EINFUHRUNG	4
2. SICHERHEIT	5
3. TECHNIK	8
4. LADUNG	10
5. ENTLADEN	15
6. SMART LIFTER ENTFERNEN.....	21
7. SMART LIFTER ERSETZEN.....	23
8. FEHLERBEHEBUNG	25
9. WARTUNG.....	26
10. GEWÄHRLEISTUNG.....	27
11. HÄNDLER EINZELHEITEN	28

1. Einführung

Herzlichen Glückwunsch zum Kauf Ihres neuen Smart Lifter von Autochair Ltd

Bitte lesen Sie diese Anleitung sorgfältig durch, bevor Sie Ihren Smart Lifter in Betrieb nehmen.

Alle Modelle dieses Produkts sind sehr leistungsstark sowohl in der beim HEBEN, als auch beim SENKEN und in der 4-Wege-Ausführung; dies gilt auch beim Betrieb IN (das Fahrzeug hinein) und AUS (dem Fahrzeug) heraus. Es ist darauf zu achten, dass der Ausleger und das angehobene Mobilitätsprodukt frei beweglich sind. Diese Geräte haben die Kraft, die Verkleidung zu beschädigen und Schaden anzurichten, wenn sie nicht ordnungsgemäß betrieben werden.

Dieser Smart Lifter wurde entwickelt, um Rollstühle, Elektrorollstühle und Roller in Fahrzeuge zu heben. Sie sollten von einem kompetenten Monteur in das Fahrzeug eingebaut werden, der auch dafür sorgt, dass die richtige Hebebügelhalterung, die zu Ihrem Mobilitätsfahrzeug passt, installiert wird. Der Monteur wird Ihnen auch den Betrieb Ihres Smart Lifter vorführen und Ihnen zeigen, wie die Hebebügel angeschlossen werden.

Bitte beachten Sie, dass für Ihren Smart Lifter eine Garantie gemäß den Angaben in Ihrem Vertrag gilt. Diese Garantie umfasst den Austausch von fehlerhaften Teilen. Die Garantie umfasst keine Reisekosten ab.

ENDNUTZERVEREINBARUNG

Indem Sie die Lieferung dieses Smart Lifter akzeptieren, erklären Sie sich damit einverstanden, dass Sie dieses Produkt nicht modifizieren, verändern oder umbauen oder Schutzvorrichtungen, Abschirmungen oder andere Sicherheitsvorrichtungen entfernen oder unbrauchbar machen, des Weiteren stimmen Sie zu, dass Sie die Nachrüst-Sets, die von Autochair von Zeit zu Zeit zur Verfügung gestellt werden, um die sichere Verwendung dieses Produkts zu verbessern oder aufrecht zu erhalten, einbauen, diese nicht ablehnen oder den Einbau gar unterlassen.

FEEDBACK UND VORSCHLÄGE

Wir freuen uns über Ihre Fragen, Kommentare und Anregungen zu diesem Handbuch. Wir würden auch gerne mehr über die Sicherheit und Zuverlässigkeit Ihres neuen Smart Lifter und über den Service erfahren, den Sie von Ihrem akkreditierten Autochair-Händler erhalten haben.

Bitte teilen Sie uns jede Adressänderung mit, damit wir Sie über wichtige Informationen zur Sicherheit, neue Produkte und neue Optionen informieren können, die Ihre Möglichkeiten zur Nutzung und die Freude an Ihrem Liftsystem verbessern können. Sie können uns gerne über die nachstehende Adresse kontaktieren:

2. Sicherheit

PRODUKTSICHERHEITSSYMBOLS

Bitte lesen Sie die Symbole unten sorgfältig durch, um sicherzustellen, dass Sie sie verstehen. Diese werden auf dem Smart Lifter und im Handbuch verwendet, um Warnhinweise und verpflichtende oder untersagte Handlungen zu identifizieren.



Lesen Sie dieses Handbuch und befolgen Sie alle Anweisungen.



Die maximale Hubleistung des Smart Lifters hängt von dem Modell ab, das der Kunde gekauft hat. Bitte anhand von Etiketten auf dem Hebearm überprüfen. Die Mobilitätshilfe darf dieses Gewicht nicht überschreiten.



Setzen Sie sich nicht auf dieses Mobilitätsprodukt, wenn der Smart Lifter in Betrieb oder das Fahrzeug in Bewegung ist.



Stellen am Smart Lifter, die eine Klemm-/Quetschgefahr darstellen. Halten Sie Hände und Finger von beweglichen Teilen und Quetschstellen fern, wenn Sie den Smart Lifter bedienen.



Batteriepole, Anschlussklemmen und entsprechendes Zubehör enthalten Blei und Bleiverbindungen. Tragen Sie beim Umgang mit Batterien eine Schutzbrille und Handschuhe und waschen Sie sich nach dem Umgang die Hände.



Entsorgung und Recycling. Kontaktieren Sie Ihren akkreditierten Autochair-Händler für Informationen zur ordnungsgemäßen Entsorgung Ihres Smart Lifters und der Verpackung.

2. Sicherheit



TRAGFÄHIGKEIT

Dieser Smart Lifter wurde entwickelt, um ein maximales Gewicht von 80kg oder 100 kg zu heben, abhängig von der Version, die Sie in Ihrem Fahrzeug installiert haben. Überprüfen Sie dies anhand der Beschriftungen auf dem Ausleger. Auf keinen Fall darf der Smart Lifter die angegebene Tragfähigkeit überschreiten. Wenn Sie den Smart Lifter einer höheren Belastung als vorgesehen aussetzen, kann dies zum Versagen des Smart Lifter führen, was zu Schäden am Mobilitätsprodukt und/oder zu Verletzungen des Bedieners führen kann. Informationen zum Gesamtgewicht des Mobilitätsprodukts vor dem Heben mit dem Smart Lifter finden Sie in den Spezifikationen des Mobilitätsprodukts.

	WARNUNG! Das Überschreiten der maximalen Hubkapazität Ihres speziellen Smart Lifter kann zum Ausfall des Hubsystems führen, was zu Verletzungen des Bedieners und zu Schäden am Smart Lifter führen kann.
	WICHTIG! Wenn Sie Zubehör, übergroße Batterien oder einen anderen Sitz anbringen, erhöht dies das Gewicht Ihres Mobilitätsgeräts. Vergewissern Sie sich beim Lieferanten Ihres Mobilitätsgeräts, dass Ihr Mobilitätsgerät die maximale Hubkraft des Smart Lifter nicht überschreitet.
	WARNUNG! Das Installations-Set und Zubehör für Ihr Fahrzeug kann mit einer geringeren Kapazität als Ihr Smart Lifter bewertet sein. Bitte erkundigen Sie sich bei Ihrem akkreditierten Autochair-Händler, um sicherzustellen, dass die korrekte Traglast eingehalten wird.

INSPEKTION VOR DER VERWENDUNG

Der Smart Lifter, die Säule/die A-Säule oder der Hebebügel dürfen keine scharfen Kanten aufweisen. Wenn Sie scharfe Kanten feststellen, wenden Sie sich bitte an Ihren akkreditierten Autochair-Händler und informieren Sie ihn. Vergewissern Sie sich, dass Sie mit der Bedienung Ihres Smart Lifter vollkommen zufrieden sind, bevor Sie Ihr Mobilitätsgerät anheben. Missbrauch oder Fehlbedienung des Smart Lifter kann zu Verletzungen führen. Überprüfen Sie die Hebegurte vor jeder Verwendung auf Verdrehung, Ausfransen oder Verschleißerscheinungen. Sollten sich Verschleißerscheinungen zeigen, lassen Sie die Gurte von Ihrem akkreditierten Autochair-Händler ersetzen.

	WARNUNG! Ein ausgefranst oder abgenutzter Gurt kann reißen, was zu einer Beschädigung des Smart Lifter und des Mobilitätsgeräts sowie zu Verletzungen des Bedieners führen kann.
	WICHTIG! Wenn sich das Modell Ihres Rollers oder Mobilitätsgeräts ändert, wenden Sie sich bitte vor der Verwendung an Ihren akkreditierten Autochair-Händler, um sich die Eignung für Ihren vorhandenen Smart Lifter vor Gebrauch bestätigen zu lassen.

ROLLSTUHL-HEBEGURT

Der Hebegurt kann nur für Rollstühle mit einem Gewicht von maximal 50 kg verwendet werden.

FAHRZEUGPOSITIONIERUNG

Stellen Sie sicher, dass Ihr Fahrzeug auf einer flachen, ebenen Fläche geparkt und die Handbremse angezogen ist, bevor Sie versuchen, ein Mobilitätsprodukt anzuheben. Vergewissern Sie sich vor dem Absenken, dass der Smart Lifter vollständig aus dem Fahrzeug herausgefahren ist, da sonst Ihr Mobilitätsgerät mit der Stoßstange Ihres Fahrzeugs in Berührung kommen kann.









BEDIENERPOSITION

Der Bediener sollte während des Betriebs einen Sicherheitsabstand zum Smart Lifter einhalten, um sicherzustellen, dass sich seine Füße niemals unter einem angehobenen Mobilitätsprodukt befinden. Bei der 4-Wege-Ausführung: Halten Sie Hände und Finger vom Smart Lifter fern, wenn Sie das Mobilitätsprodukt in das Fahrzeug und aus dem Fahrzeug laden.

Bevor Sie das Mobilitätsprodukt zum ersten Mal anheben, bedienen Sie den Smart Lifter ohne Last, bis Sie mit den Bedienelementen und der Funktionsweise des Smart Lifter vertraut sind.

Jegliche Anpassung der Smart Lifter-Einstellungen darf nur von einem akkreditierten Autochair-Händler vorgenommen werden. Ihr Smart Lifter sollte jedes Jahr gewartet werden, um sicherzustellen, dass er in einwandfreiem Zustand ist. Im Zweifelsfall wenden Sie sich bitte an Ihren akkreditierten Autochair-Händler.

2. Sicherheit

	<p>WARNUNG! Der Versuch, eine Mobilitätshilfe anzuheben, wenn das Fahrzeug nicht auf einem ebenen Untergrund steht, kann zu einem Hin- und herschwingen der Mobilitätshilfe führen und es schwierig gestalten, sie in das Fahrzeug zu bekommen.</p>
	<p>WARNUNG! Der Smart Lifter darf niemals von einem Kind oder einer Person bedient werden, die vom Techniker, der das Gerät eingebaut hat, für nicht geeignet gehalten wird.</p>
	<p>WARNUNG! Der Sicherheits-R-Clip muss vor Betrieb am oberen Stift in der Säule/A-Säule festigt werden.</p>
	<p>WARNUNG! Beachten Sie die Position aller Warnhinweise für Stellen mit Klemmgefahr mit der Aufschrift „Keep Clear“ (nicht anfassen). Halten Sie Ihre Hände während des Betriebs des Smart Lifter stets von diesen Stellen fern.</p>
	<p>WARNUNG! Der Smart Lifter darf nicht für andere Objekte, als die Mobilitätshilfe genutzt werden, für die er ursprünglich aufgebaut und auf die er eingestellt wurde. Möchten Sie eine weitere Mobilitätshilfe heben, kontaktieren Sie bitte Ihren Vertragshändler.</p>
	<p>WARNUNG! Verwenden Sie niemals einen Smart Lifter, der Anzeichen von Schäden oder übermäßigem Verschleiß aufweist.</p>
	<p>WARNUNG! Eine missbräuchliche Verwendung des Smart Lifter kann zu schweren Verletzungen und Schäden am Gerät oder Fahrzeug führen.</p>
	<p>WARNUNG! Der Antrieb muss vor Ablauf von 6 Jahren ab Kaufdatum ausgetauscht werden.</p>
	<p>WARNUNG! Magnetische Störungen und medizinische Geräte</p> <p>Das Smart Lifter-Handgerät verfügt über einen Magneten, der es ermöglicht, es am A-Rahmen zu befestigen, wenn das Produkt nicht verwendet wird.</p> <p>Unter bestimmten Bedingungen können Magnete und elektromagnetische Felder aktive implantierte medizinische Geräte stören. Beispielsweise können implantierte Herzschrittmacher Sensoren enthalten, die bei engem Kontakt auf Magnete reagieren. Um mögliche Störungen dieser Art von medizinischen Geräten zu vermeiden, halten Sie das Mobilteil in einem Sicherheitsabstand von Ihrem medizinischen Gerät (mehr als 154 mm./6 Zoll auseinander). Spezifische Richtlinien erhalten Sie von Ihrem Arzt und Ihrem Gerätehersteller.</p> <p>Wenn Sie vermuten, dass Ihr Smart Lifter-Handgerät Ihr medizinisches Gerät stört, wenden Sie sich an Ihren Arzt und den Hersteller Ihres medizinischen Geräts.</p>

3. Technik

Abgebildete Teile

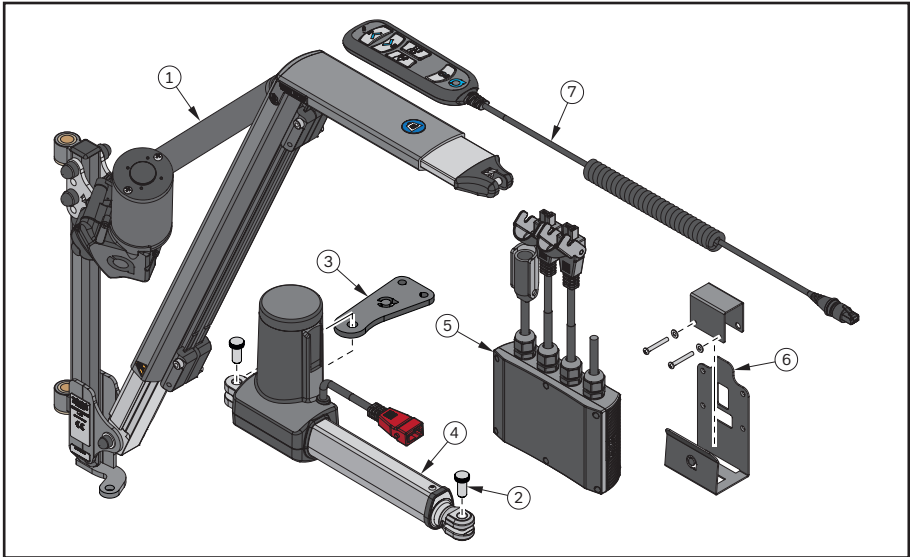

Abgebildete eieliste

Artikelnr.	Beschreibung	Menge
1	Smart Lifter - LC Range	1
2	Rändelschraube	2
3	In/Out Rein-Raus Aktuator Halterung	1
4	In/Out Stellantrieb	1
5	4-Wege Steuerkästchen	1
6	Steuerkästchen Halterung	1
7	4 - Wege Handapparat	1



WICHTIG! Ihr Smart Lifter ist zum Zeitpunkt der Installation für die verwendete Mobilitätshilfe eingerichtet. Wenn Sie Ihre Mobilitätshilfe ändern oder modifizieren, wenden Sie sich an Ihren akkreditierten Händler, um Ihren Smart Lifter an Ihre neue Mobilitätshilfe anpassen zu lassen

PRODUKTSPEZIFIKATIONEN

Smart Lifter Modell	L-C80 (175lbs)	L-C100 (220lbs)
Maximale Hubleistung:	80Kg (175lbs)	100Kg (220lbs)

3. Technik

Merkmale der Handgerätsteuerung Tastenfunktionen

Wenn eine Taste gedrückt wird, leuchtet die ausgewählte Taste heller als die nicht ausgewählten Tasten.

EIN/AUS-TASTE

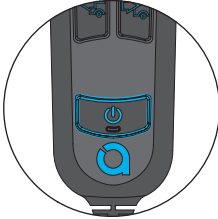

AUF-TASTE

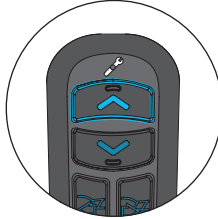

AB-TASTE

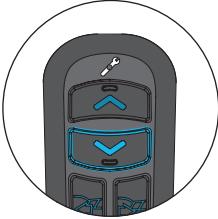

AUS-TASTE

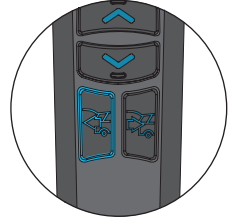

EIN-TASTE

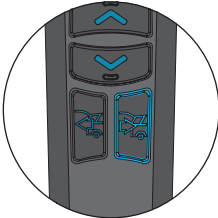

WICHTIGE FUNKTIONEN

EIN/AUS-TASTE

= Zum EIN-/AUSSCHALTEN drücken und loslassen.
Wenn das Hintergrundlicht erscheint, ist der Smart Lifter EIN-geschaltet und nicht AUS-geschaltet

AUF-TASTE

= Gedrückt halten, um den Smart Lifter gurtband nach oben zu bewegen

AB-TASTE

= Gedrückt halten, um den Smart Lifter gurtband nach unten zu bewegen

AUS-TASTE

= Gedrückt halten, um den Smart Lifter-Arm nach außen zu bewegen

EIN-TASTE

nach
= Gedrückt halten, um den Smart Lifter-Arm innen zu bewegen

Überstromschutz (OCP)

Um die Lebensdauer Ihres Smart Lifters zu verlängern, ist ein Überstromschutz in das System integriert. Wenn das System erkennt, dass zu viel Strom entnommen wird, wird die Stromversorgung des Systems für 3 Sek. unterbrochen. Das kann der Fall sein, wenn der Hebebügel oder die Mobilitätshilfe auf ein Hindernis stößt bzw. in Kontakt kommt oder wenn die Hublast größer ist als die Hubkapazität/Hubgewichtsgrenze des Smart Lifters.

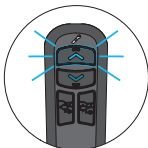

Wenn die AUF-Taste am Handgerät gedrückt und OCP ausgelöst wird, blinkt die Taste für die Dauer des Drückens und 3 Sekunden nach dem Loslassen.

Während des OCP (und für 3 Sekunden nach dem Loslassen) ist die AUF-TASTE deaktiviert. Nach Ablauf der 3 Sekunden kehrt das Handgerät in den EIN-Zustand zurück und alle Tasten sind funktionsfähig.

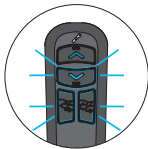

Wenn Sie die AB-, AUS- oder IN-TASTE am Handgerät betätigen und OCP ausgelöst wird, blinkt die ausgewählte Taste für die Dauer des Drückens und für 3 Sekunden nach dem Loslassen.

Während des OCP (und für 3 Sekunden nach dem Loslassen) sind ALLE TASTEN außer der EIN/AUS-TASTE deaktiviert. Nach Ablauf der 3 Sekunden kehrt das Handgerät in den EIN-Zustand zurück und alle Tasten sind funktionsfähig.



Wartungswarnleuchte

Das Handgerät verfügt über eine integrierte Wartungswarnleuchte unterhalb des Schraubenschlüsselsymbols.

Wenn die Warnleuchte aufleuchtet, wenden Sie sich an Ihren ursprünglichen Installateur, um eine Wartung der Verladehilfe zu veranlassen.

Hinweis: Bitte beachten Sie, dass das Handgerät noch funktionsfähig ist, wenn die Service-LED aufleuchtet.

Automatisches Ausschalten

Wenn das Handgerät 5 ± 0,5 Minuten lang nicht bedient wird, schaltet sich das System automatisch aus. Die Hintergrundbeleuchtung erlischt und zeigt damit an, dass das Gerät ausgeschaltet ist.

4. Ladung

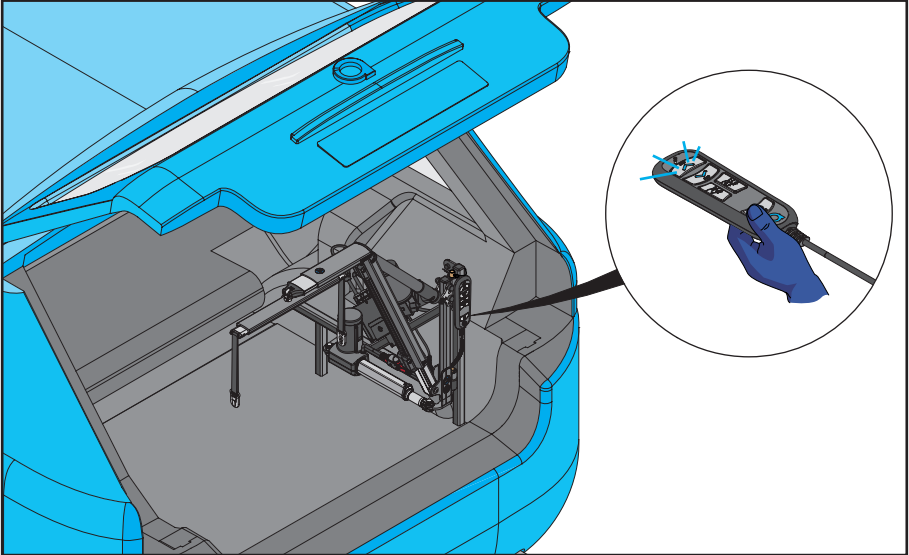

1. Smart Lifter in Position im Kofferraum des Fahrzeugs. Drücken Sie auf dem Handgerät die EIN/AUS-TASTE auf der Fernbedienung wie abgebildet. Dadurch wird die Fernbedienung beleuchtet und die Verladehilfe eingeschaltet.

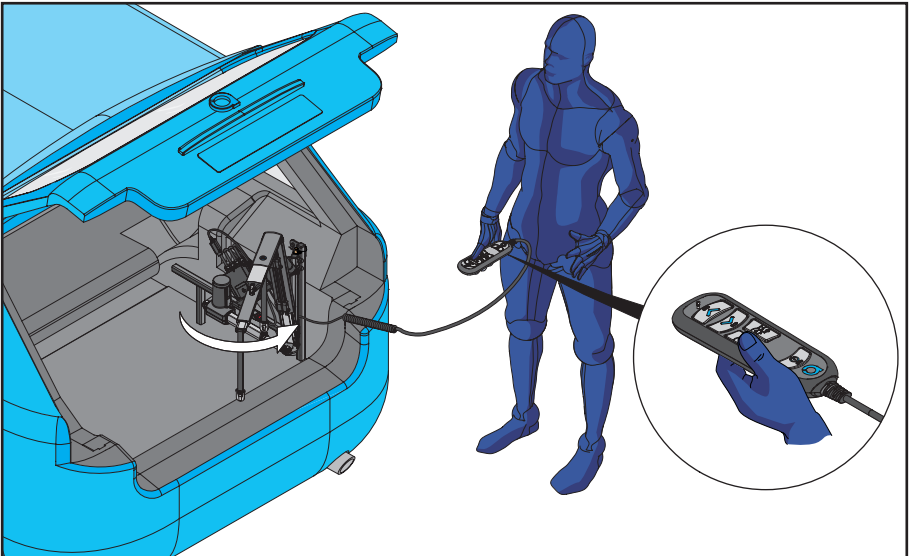

2. Halten Sie die AUS-Taste gedrückt, wie abgebildet. Lassen Sie die AUS-TASTE los, sobald der Smart Lifter vollkommen ausgefahren ist.

4. Ladung

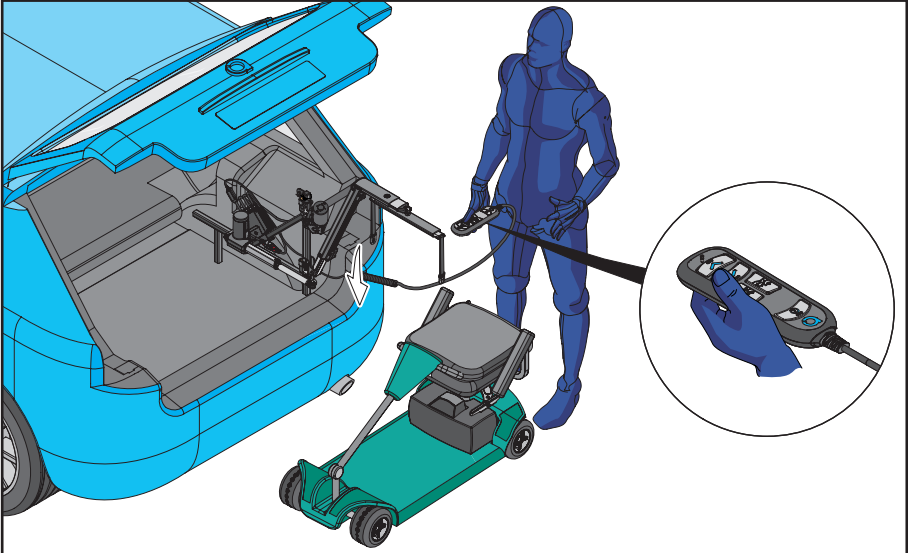

3. Der Smart Lifter ist in vollständig ausgefahrener Position dargestellt. Halten Sie die AB-TASTE gedrückt, um den Hehebügel zur Mobilitätshilfe hin zu verschieben. Lassen Sie die AB-TASTE los, wenn der Hehebügel sich in der gewünschten Höhe befindet.

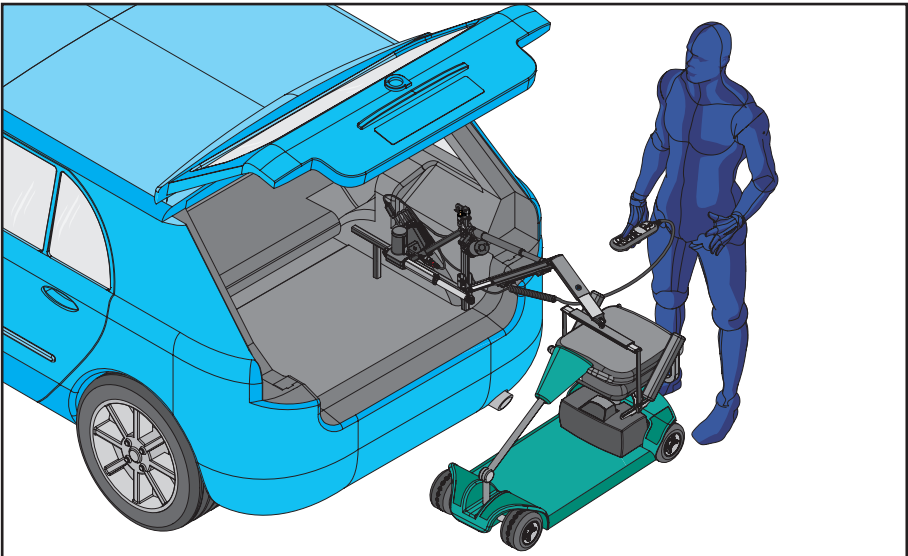

4. Smart Lifter in Position über der Mobilitätshilfe dargestellt.



Halten oder stabilisieren Sie beim Heben/Senken des Smart Lifters nicht den Smart Lifter-Arm.



Halten Sie beim Absenken des Smart Lifters die AB-TASTE NICHT weiter gedrückt, wenn der Hehebügel die Mobilitätshilfe berührt. Dies könnte zu Schäden an der Mobilitätshilfe oder der Verladehilfe führen.

4. Ladung

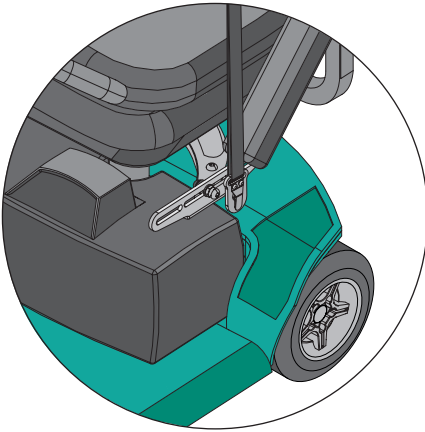

5. Befestigen Sie den Hebebügel an den Verbindungspunkten der Hubhalterung.

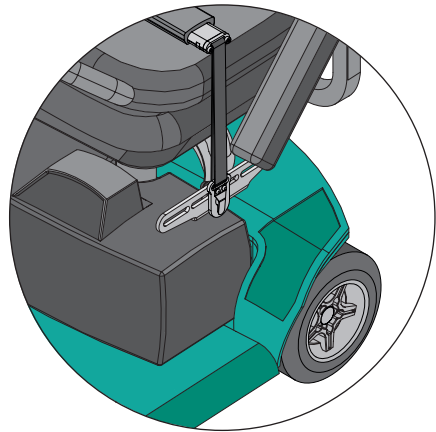

6. Stellen Sie sicher, dass die Hebepunkte sicher angebracht sind. **VERSUCHEN SIE NICHT** ein Anheben ohne sicher angeschlossene Hebegurte.

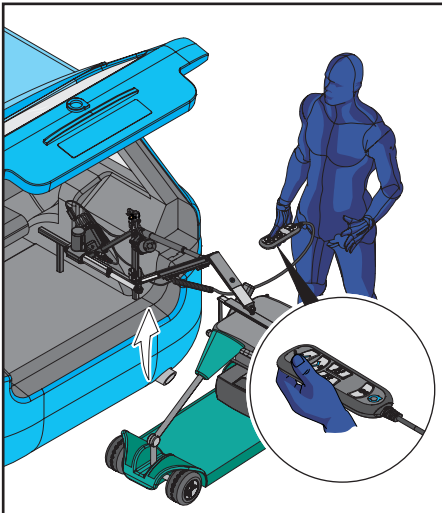

7. Halten Sie AUF-Taste des Handgeräts gedrückt.

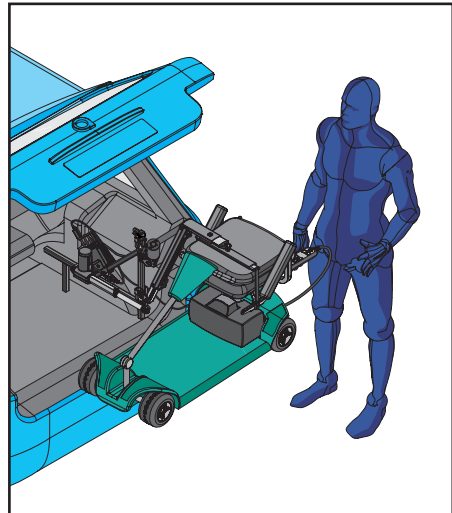

8. Lassen Sie die AUF-TASTE los, sobald der Smart Lifter den höchsten Punkt erreicht hat. Stellen Sie sicher, dass die Mobilitätshilfe eben steht.



Halten oder stabilisieren Sie beim Heben/Senken des Smart Lifters nicht den Smart Lifter-Arm.



Der Bediener sollte während des Betriebs einen Sicherheitsabstand zum Smart Lifter einhalten, um sicherzustellen, dass sich kein Körperteil unter einer angehobenen Mobilitätshilfe befindet.

4. Ladung

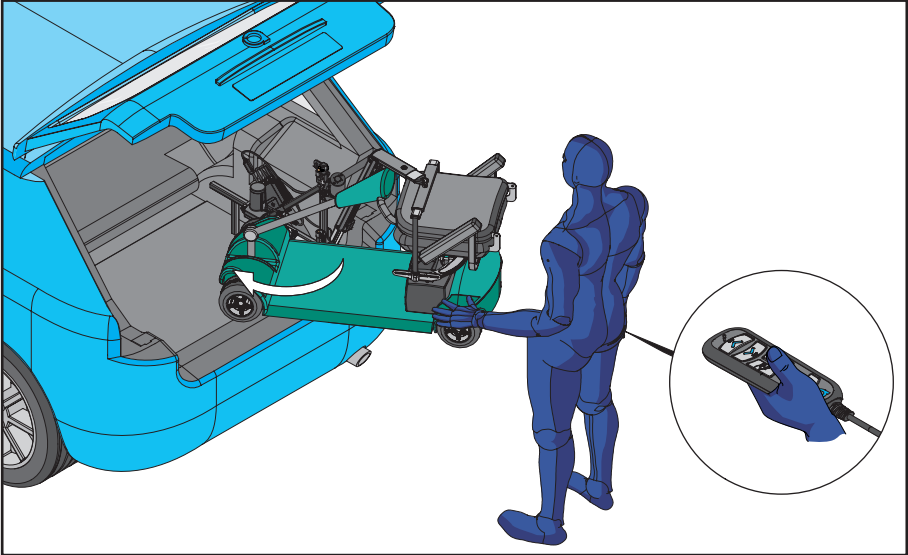

9. Drehen Sie die Mobilitätshilfe so, dass sie in das Fahrzeug zeigt. Halten Sie die EIN-TASTE gedrückt.

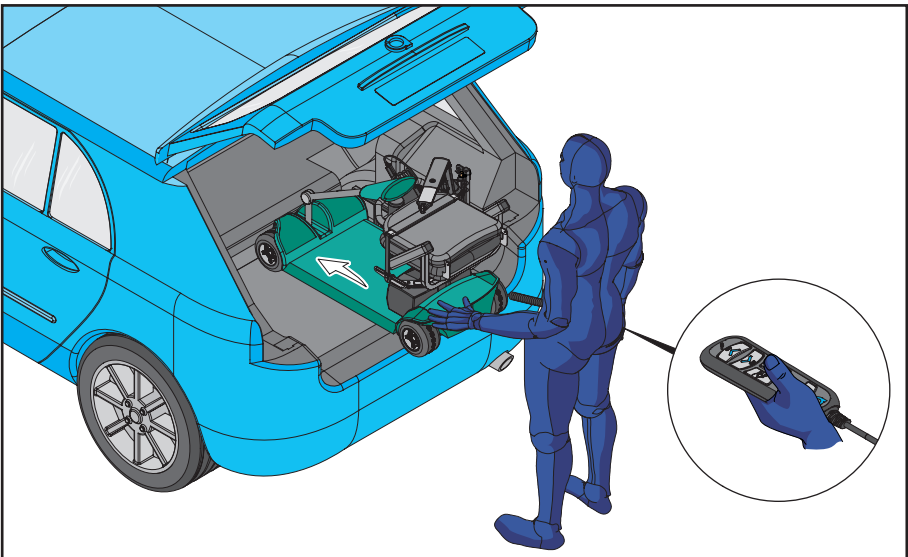

10. Führen Sie die Mobilitätshilfe wie abgebildet manuell in den Kofferraum, während Sie die EIN-TASTE am Handgerät gedrückt halten. Lassen Sie die IN-TASTE los, wenn sich die Mobilitätshilfe in der korrekten Position befindet.

4. Ladung

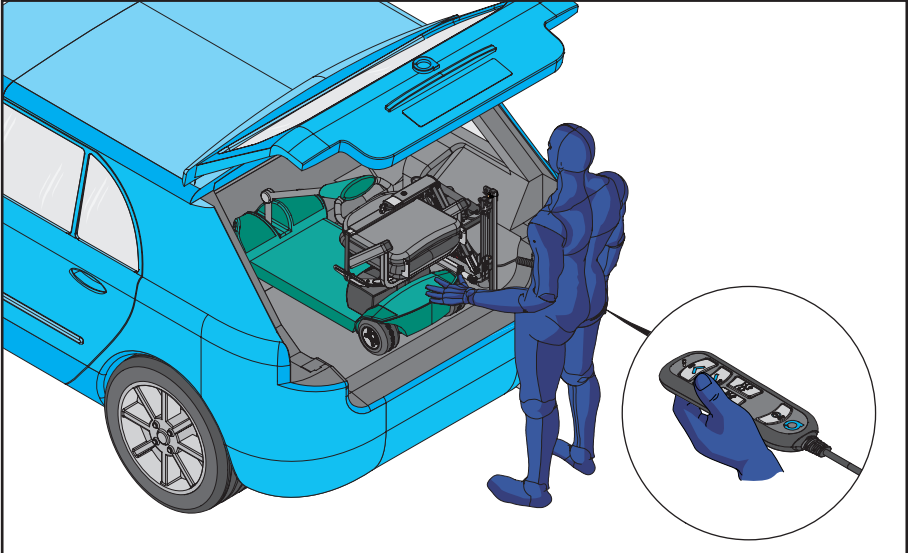

11. Wenn die Mobilitätshilfe im Kofferraum positioniert ist. Halten Sie die AB-TASTE gedrückt und führen Sie die Mobilitätshilfe in Position. Lassen Sie die AB-TASTE los, wenn die Mobilitätshilfe auf dem Kofferraumboden steht.

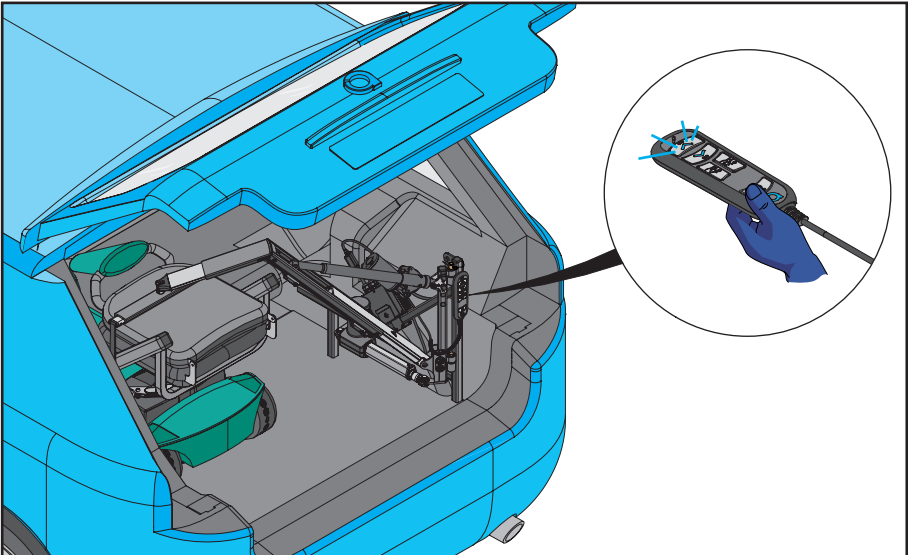

12. Der in der verstaute Position gezeigte Smart Lifter. Drücken Sie mit dem Handgerät die EIN/AUS-TASTE auf der Fernbedienung, um die Verladehilfe auszuschalten. Legen Sie das Handgerät zurück.



Halten Sie beim Absenken des Smart Lifters die AB-TASTE NICHT weiter gedrückt, wenn der Hehebügel die Mobilitätshilfe berührt. Dies könnte zu Schäden an der Mobilitätshilfe oder der Verladehilfe führen.

5. Entladen

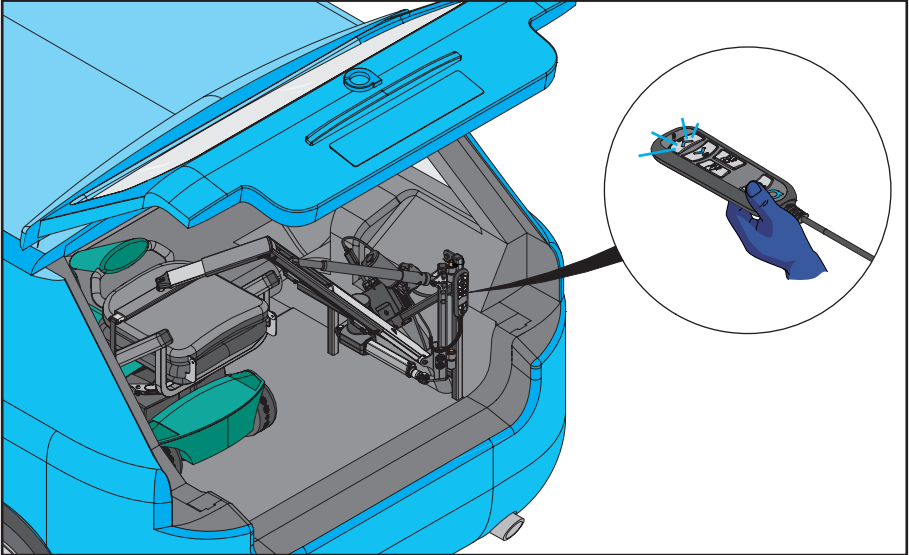

1. Der in der verstaute Position gezeigte Smart Lifter. Drücken Sie auf dem Handgerät die EIN/AUS-TASTE auf der Fernbedienung wie abgebildet. Dadurch wird die Fernbedienung beleuchtet und die Verladehilfe eingeschaltet.

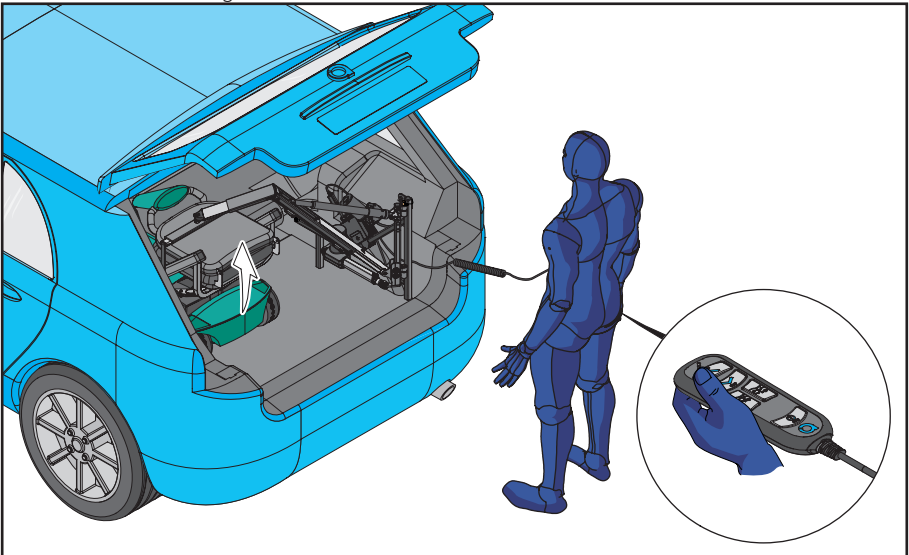

2. Um die Verladehilfe anzuheben, Halten Sie AUF-Taste des Handgeräts gedrückt. Lassen Sie die Aufwärtstaste los, sobald die Mobilitätshilfe die höchste Position erreicht hat.

5. Entladen

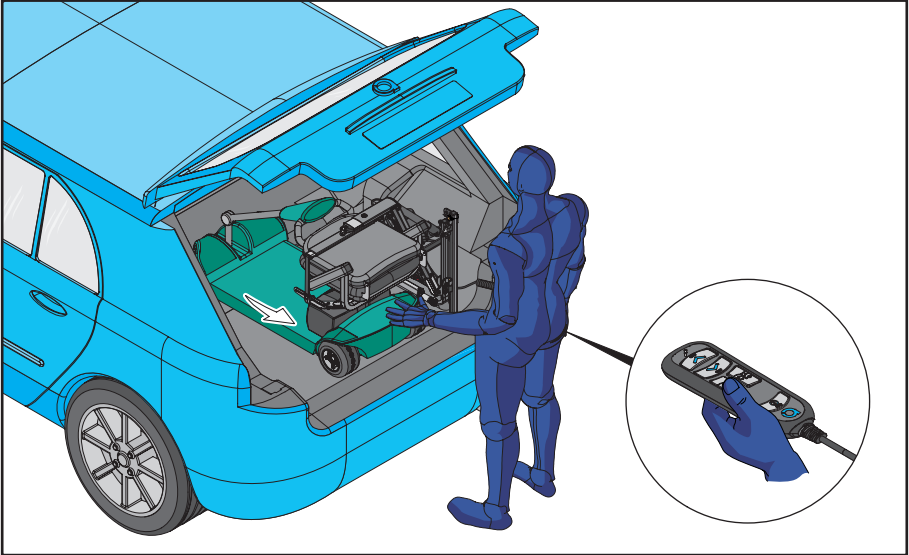

3. Stützen Sie die Mobilitätshilfe mit einer Hand und halten dabei die AUS-TASTE auf dem Handgerät gedrückt.

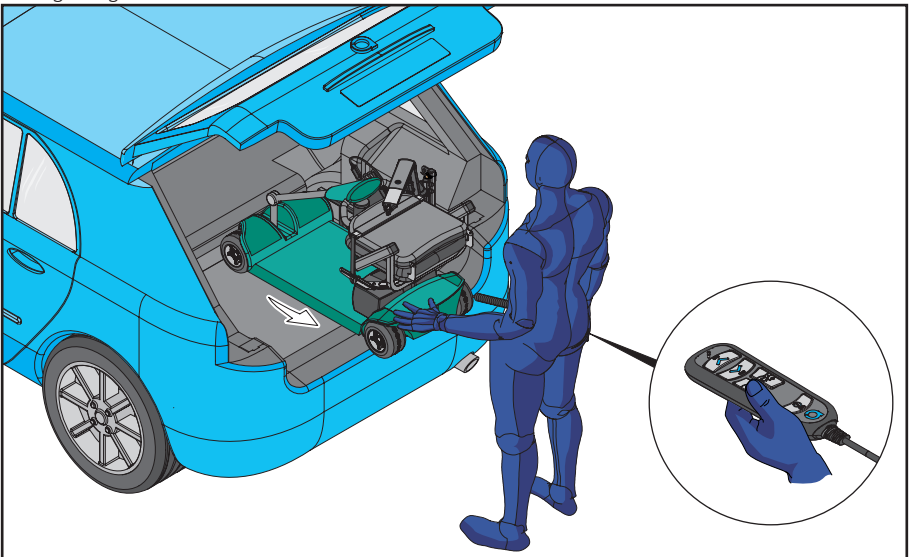

4. Führen Sie die Mobilitätshilfe wie gezeigt manuell aus dem Kofferraum, während Sie die AUS-TASTE am Handgerät gedrückt halten.

5. Entladen

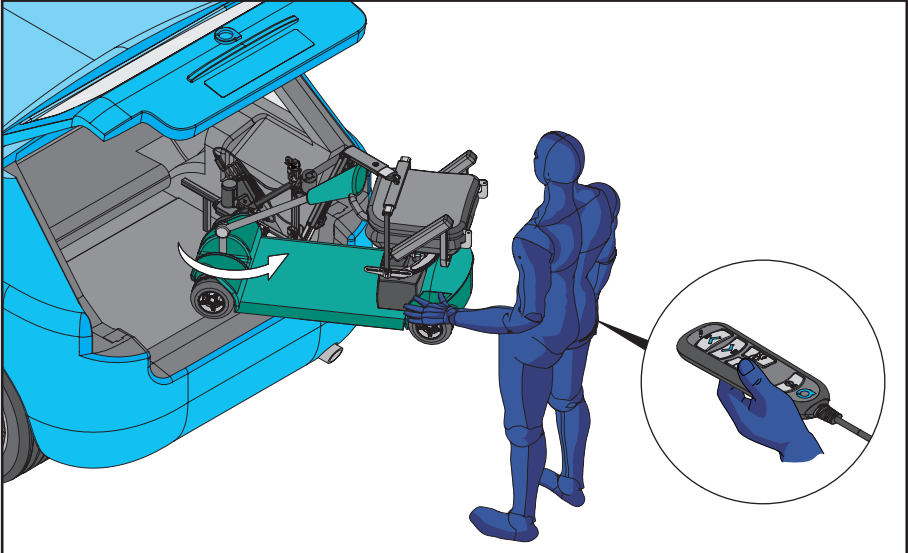

5. Drehen Sie die Mobilitätshilfe aus dem Fahrzeug während Sie die AUS-TASTE halten. Lassen Sie die AUS-TASTE los, sobald der Smart Lifter vollkommen ausgefahren ist.

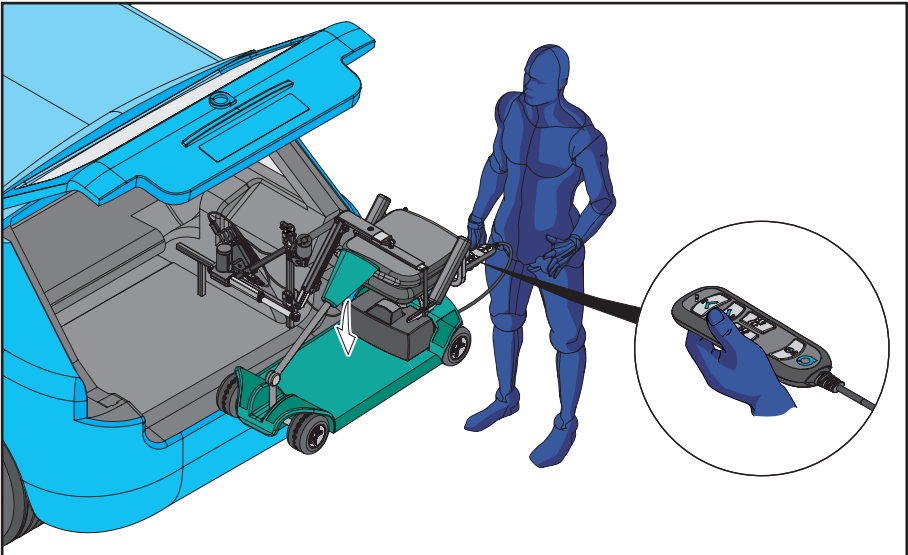

6. Der Smart Lifter ist in vollständig ausgefahrener Position dargestellt. Halten Sie die AB-TASTE gedrückt, um die Mobilitätshilfe abzusenken. Lassen Sie die AB-TASTE los, wenn die Mobilitätshilfe fest auf dem Boden steht.

 **Halten oder stabilisieren Sie beim Heben/Senken des Smart Lifters nicht den Smart Lifter-Arm.**

 **Halten Sie beim Absenken des Smart Lifters die AB-TASTE NICHT weiter gedrückt, wenn der Hehebügel die Mobilitätshilfe berührt. Dies könnte zu Schäden an der Mobilitätshilfe oder der Verladehilfe führen.**

5. Entladen

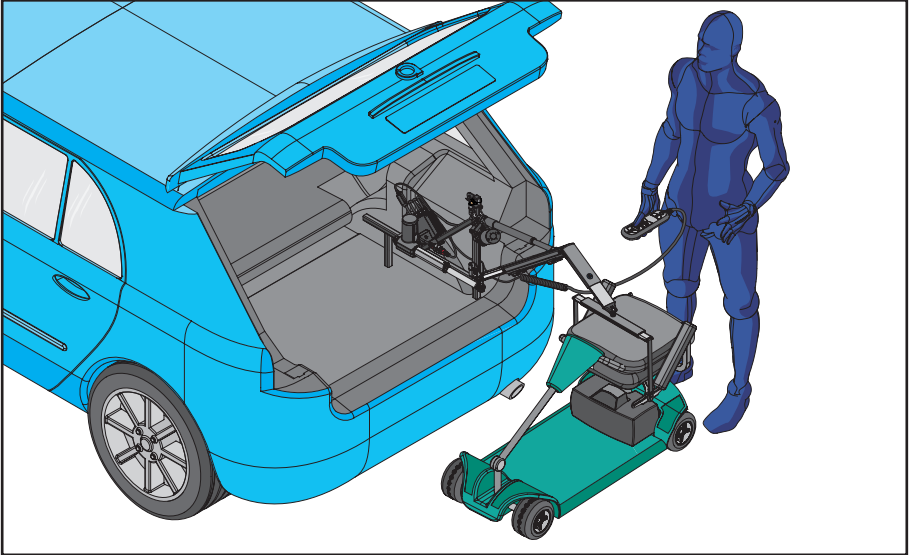

7. Die auf dem Boden stehende Mobilitätshilfe ist abgebildet. Stellen Sie sicher, dass der Hebebügel etwas Spiel hat.

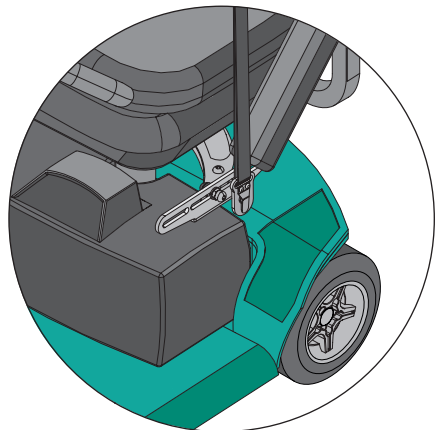
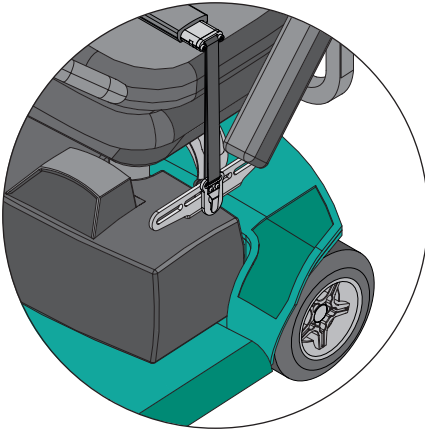

8. Nehmen Sie den Hehebügel von der Mobilitätshilfe ab.



Halten oder stabilisieren Sie beim Heben/Senken des Smart Lifters nicht den Smart Lifter-Arm.



Halten Sie beim Absenken des Smart Lifters die AB-TASTE NICHT weiter gedrückt, wenn der Hehebügel die Mobilitätshilfe berührt. Dies könnte zu Schäden an der Mobilitätshilfe oder der Verladehilfe führen.

5. Entladen

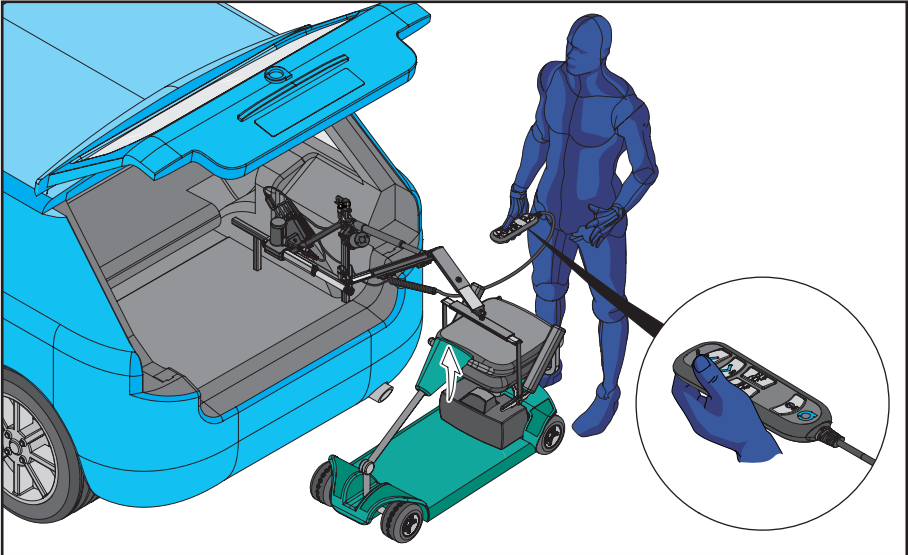

9. Wenn der Smart Lifter von der Mobilitätshilfe abgenommen wurde, Halten Sie AUF-Taste des Handgeräts gedrückt. Lassen Sie die AUF-TASTE los, sobald der Smart Lifter den höchsten Punkt erreicht hat.

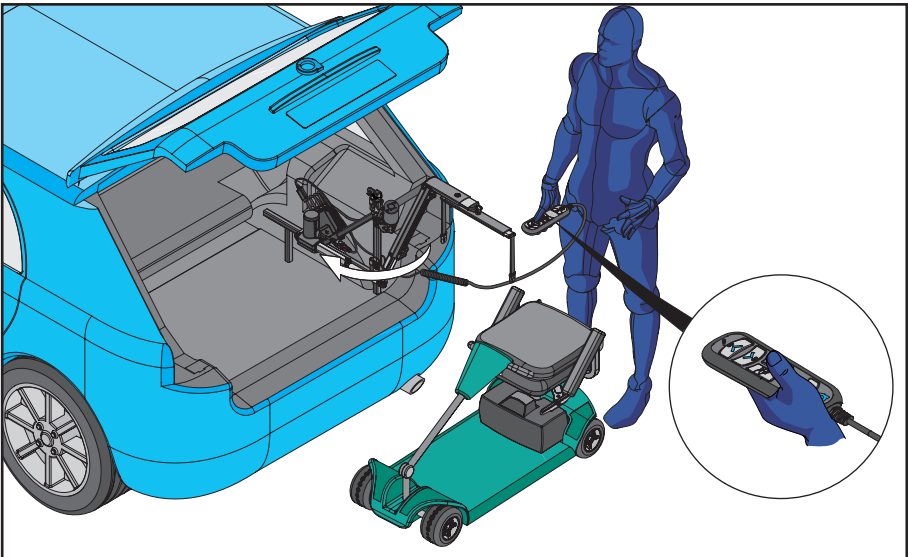

10. Halten Sie die IN-TASTE gedrückt.



Der Bediener sollte während des Betriebs einen Sicherheitsabstand zum Smart Lifter einhalten, um sicherzustellen, dass sich kein Körperteil unter einer angehobenen Mobilitätshilfe befindet.

5. Entladen

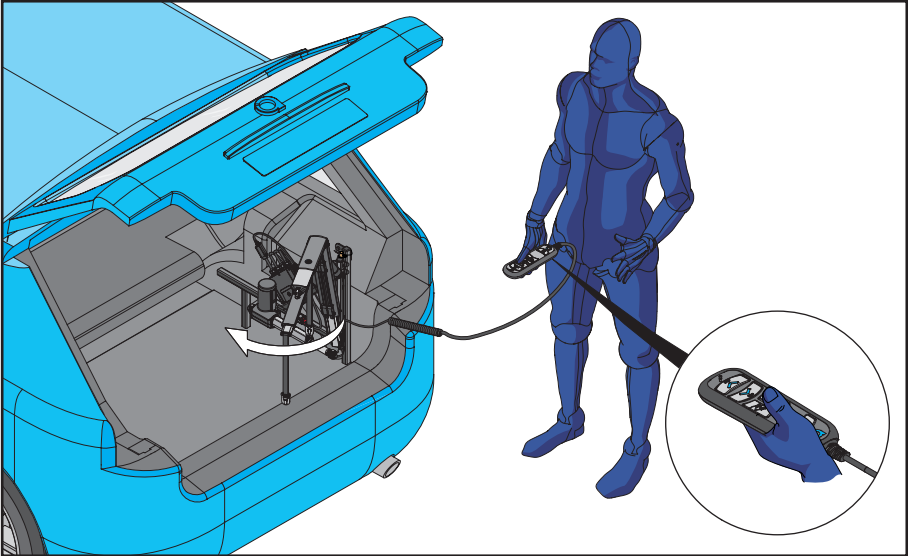

11. Lassen Sie die EIN-TASTE los, wenn der Smart Lifter vollständig in Position ist.

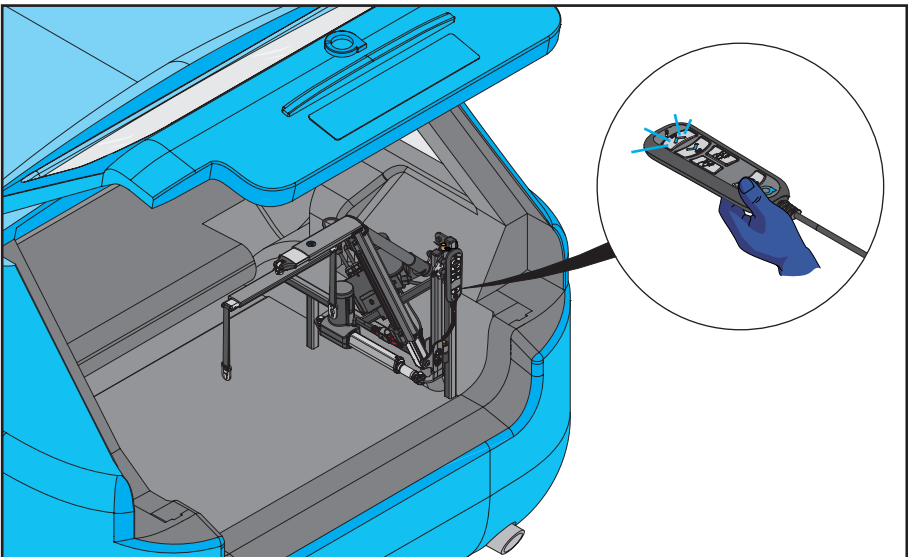

12. Der in der verstaute Position gezeigte Smart Lifter. Drücken Sie mit dem Handgerät die EIN/AUS-TASTE auf der Fernbedienung, um die Verladehilfe auszuschalten. Legen Sie das Handgerät zurück.

6. Smart Lifter Entfernen

Die folgenden Schritte zeigen Ihnen, wie Sie den Smart Lifter und den Aktuator vom A-Rahmen entfernen.

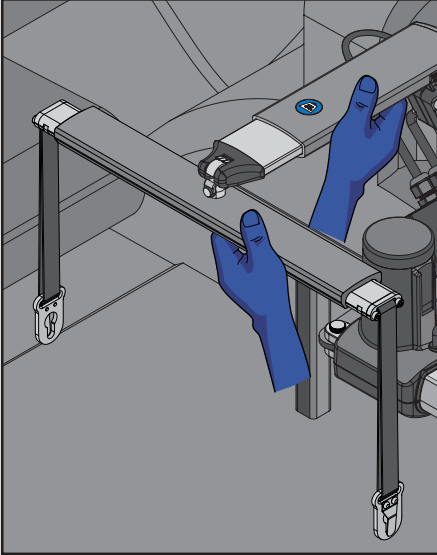

1. Entfernen Sie den Hehebügel vom Smart Lifter. Legen Sie eine Hand auf den Smart Lifter und stützen Sie mit der anderen den Hehebügel.

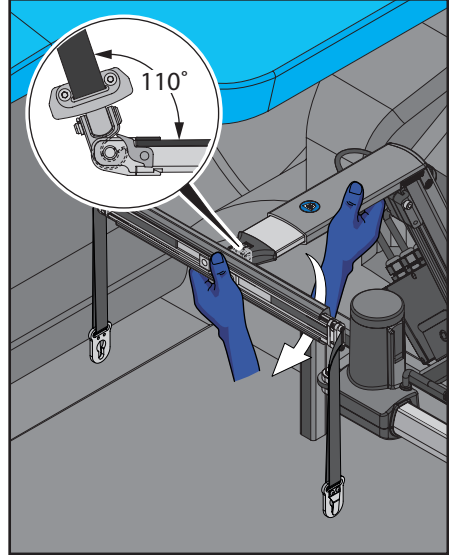

2. Neigen Sie den Hehebügel um 110 Grad, um den Haken zu lösen und den Hehebügel zu entfernen.

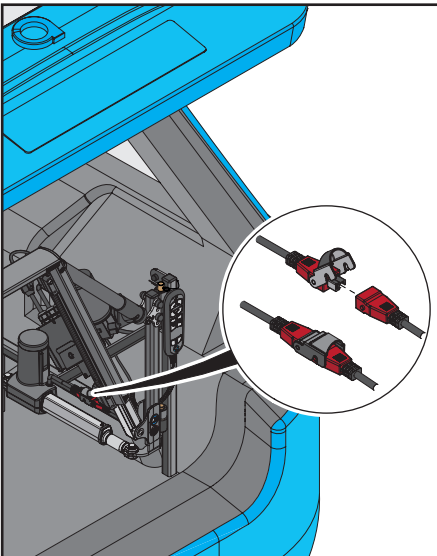

3. Trennen Sie den roten Stecker des Aktuators vom roten Stecker des Steuergeräts.

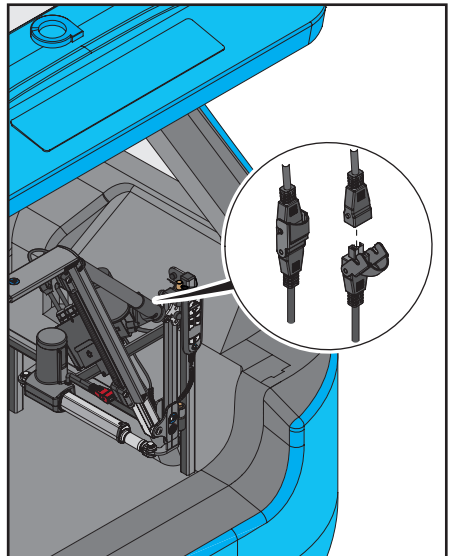

4. Trennen Sie den grauen AUF/AB-Aktuatorstecker vom grauen Stecker des Steuergeräts.

6. Smart Lifter Entfernen

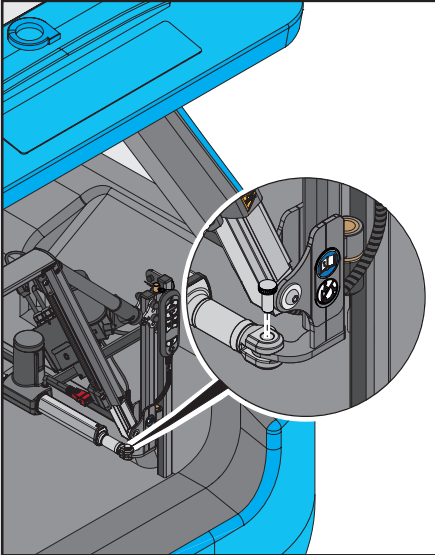

5. Entfernen Sie den Rändelstift vom Smart Lifter und Aktuator wie abgebildet.

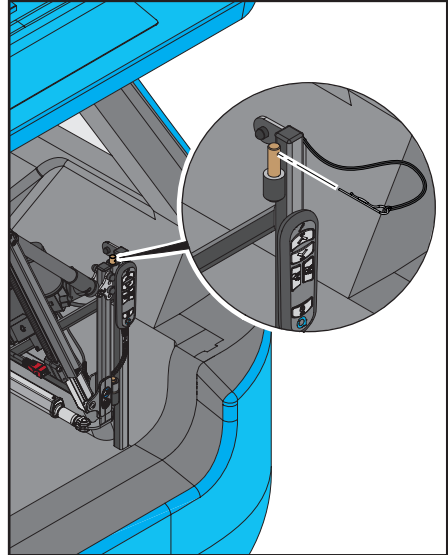

6. Entfernen Sie den R-Clip vom oberen Stift auf dem A-Rahmen/universellen A-Rahmen.

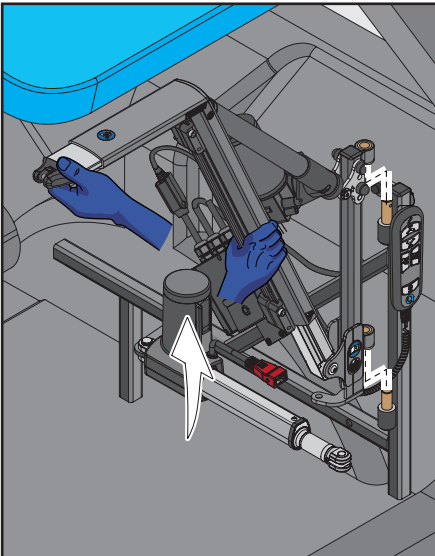

7. Entfernen Sie den Smart Lifter von dem A-Rahmen/universellen A-Rahmen wie abgebildet.

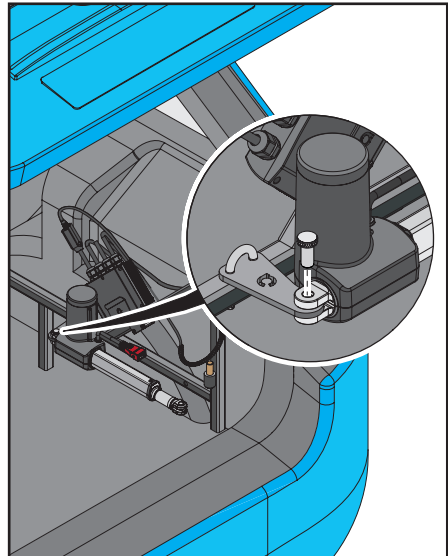

8. Entfernen Sie den zweiten Rändelstift vom Aktuator und der Halterung wie abgebildet. Entfernen Sie den Aktuator, indem Sie das Ende aus der Halterung schieben.

7. Smart Lifter Ersetzen

Die folgenden Schritte zeigen Ihnen, wie Sie die Verladehilfe und den Aktuator am A-Rahmen austauschen.

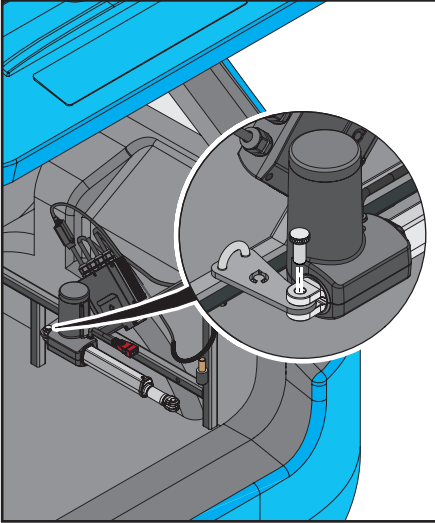

1. Bringen Sie den Aktuator an, indem Sie ihn über die Halterung schieben. Stecken Sie den Rändelstift wie abgebildet in den Aktuator und die Halterung.

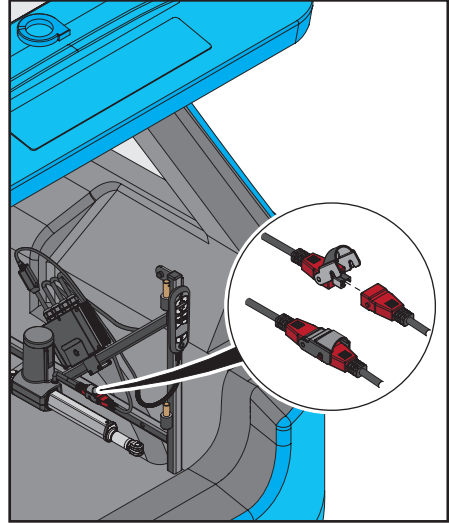

2. Verbinden Sie den roten Aktuatorstecker mit dem roten Stecker am Steuergerät.

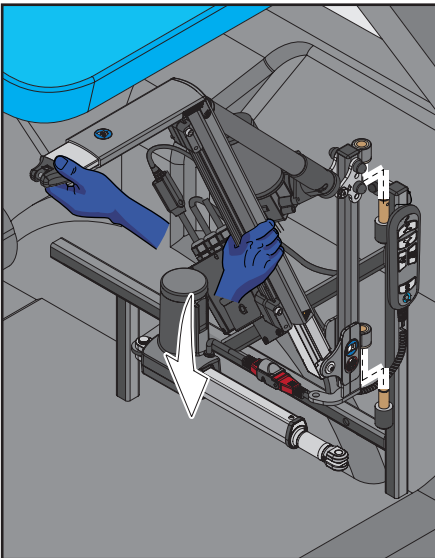

3. Positionieren Sie den Smart Lifter über den Stiften am A-Rahmen. Legen Sie die untere Befestigungslasche auf den längeren unteren Stift, bevor Sie den oberen Stift ausrichten. Stellen Sie sicher, dass der Smart Lifter sicher angebracht ist.

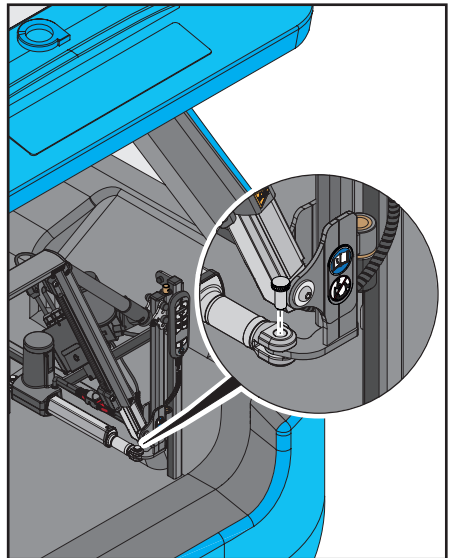

4. Schieben Sie den Rändelstift in den Smart Lifter und Aktuator wie abgebildet.

7. Smart Lifter Ersetzen

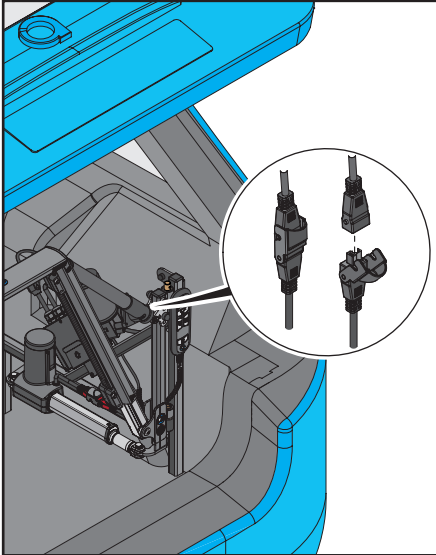

5. Schließen Sie den grauen AUF/AB-
Aktuatorstecker mit dem grauen Stecker am
Steuergerät.

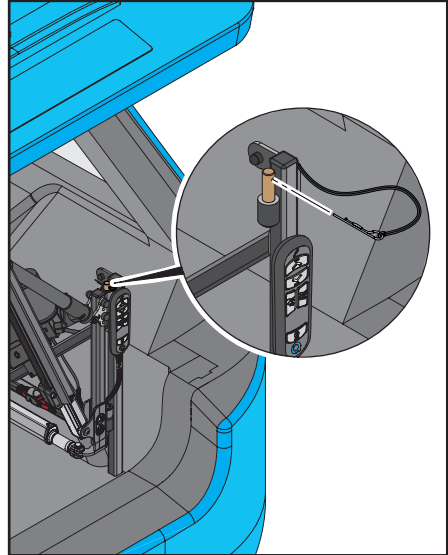

6. Setzen Sie den R-Clip in den oberen Stift
am A-Rahmen ein. Der Smart Lifter ist jetzt
einsatzbereit.

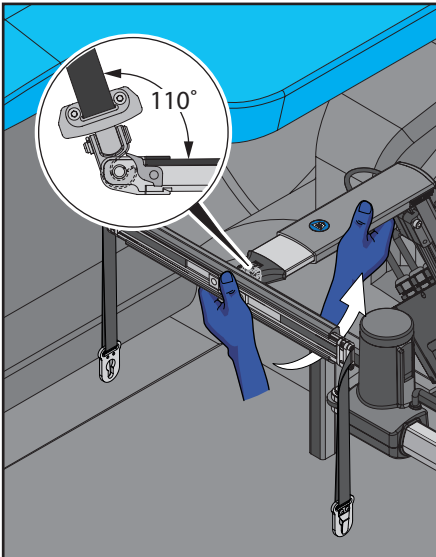

7. Befestigen Sie den Hehebügel an der
Verladehilfe. Neigen Sie den Hehebügel um
110 Grad, um den Haken am Smart Lifter wie
angezeigt einzurasten.

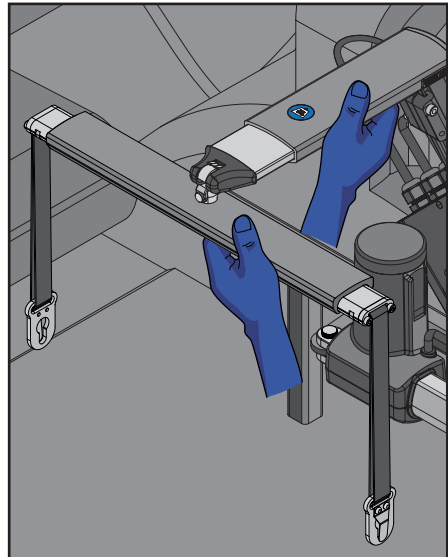

8. Stellen Sie sicher, dass der Hehebügel sicher
angebracht ist.

8. Fehlerbehebung

Problem	Lösung
Keine Stromversorgung zum Gerät	<ul style="list-style-type: none"> • Stellen Sie sicher, dass der Smart Lifter eingeschaltet ist. Kontrollieren Sie, ob die Power-Leuchte eingeschaltet ist. • Schalten Sie den Smart Lifter aus, dann wieder ein und versuchen Sie es erneut. • Kontrollieren Sie die Sicherung. Diese befindet sich neben der Autobatterie. Eine Ersatzsicherung ist im Lieferumfang enthalten. • Hat die Autobatterie wenig Strom? Versuchen Sie, das Auto anzulassen.
Das Handgerät funktioniert nicht	<ul style="list-style-type: none"> • Stellen Sie sicher, dass der Smart Lifter eingeschaltet ist. • Schalten Sie den Smart Lifter aus, dann wieder ein und versuchen Sie es erneut. • Kontrollieren Sie die Sicherung. Diese befindet sich neben der Autobatterie. Eine Ersatzsicherung ist im Lieferumfang enthalten. • Hat die Autobatterie wenig Strom? Versuchen Sie, das Auto anzulassen. • Prüfen Sie das Handgerät auf Schäden oder lose Verbindungen. • Kontrollieren Sie das Kabel auf Schäden oder Verschleiß.
Der Smart Lifter schaltet sich ein, hebt sich aber nicht	<ul style="list-style-type: none"> • Kontrollieren Sie die Stromversorgung des Stellantriebs. Diese kann getrennt worden sein. • Überprüfen Sie die elektrischen Stecker zwischen dem AUF/AB-Motor und der Stromversorgung und schließen Sie sie wieder an, wenn sie sich gelöst haben.
Der Smart Lifter stoppt während des Hebevorgangs	<ul style="list-style-type: none"> • Hat sich das Handgerät am Fahrzeug verfangen?
Der Smart Lifter hebt sich sehr langsam an	<ul style="list-style-type: none"> • Das Gewicht des Mobilitätsgeräts kann nahe an der Gewichtskapazität des Smart Lifter liegen. • Ist die Fahrzeugbatterie geladen? Eine schwache Batterie führt zu einem langsamen Betrieb.
Was ist, wenn wir einen Unfall haben?	<ul style="list-style-type: none"> • Wenn Sie der Meinung sind, dass Ihr Smart Lifter in irgendeiner Weise beschädigt wurde, wenden Sie sich bitte an Ihren akkreditierten Autochair-Händler, um eine Inspektion und Sicherheitsüberprüfung zu veranlassen.

Wenn Sie keine Lösung für Ihr Problem finden können, wenden Sie sich bitte so schnell wie möglich an Ihren akkreditierten Autochair-Händler, bevor Sie den Smart Lifter in Betrieb nehmen. Seine Daten sind auf der Innenseite des Deckblatts und auf der Rückseite dieses Handbuchs angegeben. Wenn Sie keine Kontaktdaten haben, setzen Sie sich mit uns in Verbindung und wir teilen Ihnen mit, wer Ihr akkreditierter Händler ist und wie Sie mit ihm in Kontakt treten können.

9. Wartung

SMART LIFTER PFLEGE UND WARTUNG

Die folgenden Routinewartungen sollten in den angegebenen Intervallen durchgeführt werden. Wenn Sie die Wartungsverfahren nicht in den erforderlichen Intervallen durchführen, kann Ihre Produktgarantie erlöschen.

Vor der täglichen Verwendung durchführen:

- Prüfen Sie Schnallen, Gurte und Verschlüsse auf Beschädigungen oder übermäßigen Verschleiß.
 - Überprüfen Sie den Smart Lifter auf Beschädigungen oder übermäßigen Verschleiß.
 - Überprüfen Sie die elektrischen Leitungen und Anschlüsse auf Beschädigungen oder Verschleiß.
- Alle Teile, bei denen Schäden oder übermäßiger Verschleiß festgestellt werden, sollten Ihrem akkreditierten Autochair-Händler gemeldet werden.

Mindestens alle 6 Monate durchführen:

- Überprüfen Sie alle Befestigungsteile und Hubzapfen auf Defekte und festen Sitz.
- Alle Teile, die sich als lose oder defekt herausstellen, sollten Ihrem akkreditierten Autochair-Händler gemeldet werden.

Alle 12 Monate durchführen:

- Es wird empfohlen, dass der Smart Lifter jedes Jahr von Autochair oder Ihrem akkreditierten Autochair-Händler gewartet wird.

Reinigung:

- Bei Bedarf kann der Smart Lifter mit einem feuchten Tuch und Reinigungsmittel gereinigt werden. Vergewissern Sie sich vor der Reinigung, dass das Gerät vom Netz getrennt ist.

Tauchen Sie das Gerät nicht in Wasser ein, lassen Sie kein Wasser in die elektrischen Anschlüsse oder in den Schaltkasten laufen.

10. Gewährleistung

PRODUKTGEWÄHRLEISTUNG

Die Gewährleistungsfrist für den Smart Lifter ist in Ihrem Vertrag angegeben.

Diese Gewährleistung deckt **alle Verarbeitungs- oder Funktionsmängel**.

Die Gewährleistung **deckt keine falsch installierten Smart Lifter** oder ein Gerät mit beschädigten mechanischen oder elektrischen Komponenten, wenn dies **auf falsche Verwendung oder Beschädigung zurückzuführen ist**.

Die Gewährleistung erstreckt sich nicht auf Folgeschäden, es sei denn, dies ist gesetzlich vorgeschrieben.

Die Gewährleistung erlischt, wenn das Siegel am Stellantrieb oder am Steuerkasten gebrochen ist.

Diese enthalten keine vom Benutzer austauschbaren Komponenten.

Der Smart Lifter darf nicht von einer anderen Person als einer qualifizierten Person, wie von einem akkreditierten Autochair-Händler definiert, verändert werden.

Im Falle eines Schadens oder bei Mängeln am Stellantrieb, sollte der Smart Lifter zur Prüfung an Ihren akkreditierten Autochair-Händler zurückgegeben werden.

Es dürfen keine Drähte durchtrennt werden, da sie mit Steckverbindern bestückt sind, die vor der Reparatur korrekt entfernt werden müssen.

Im Falle einer Funktionsstörung des Schaltkastens oder des Handgeräts und wenn diese ersetzt werden müssen, wenden Sie sich bitte an Ihren akkreditierten Autochair-Händler.

Bitte füllen Sie die folgenden angeben aus,
um künftig schnell nachschlagen zu können:

Händler: _____

Anschrift: _____

Postleitzahl: _____

Telefonnummer: _____

Kaufdatum: _____

Seriennummer: _____



**SMART
LIFTER**
Range

