

## L-C Range



**SMART  
LIFTER**  
Range

# הנחיות בטיחות

הערה: מדריך זה מורכב מהמפרטים ונתוני המוצר העדכניים ביותר שזמינים בעת הפרסום. אנו שומרים לעצמנו את הזכות לבצע שינויים ככל שיהיו נחוצים. כל שינוי במוצרים שלנו עלול לגרום לשינויים קלים בין האירוס וההסברים שבמדריך זה. הגרסה העדכנית/הנוכחית של מדריך זה זמינה באתר האינטרנט שלנו.

אם אתם זקוקים לגרסה אלקטרונית או לגרסה מתורגמת של המדריך, אפשר לסרוק את קוד ה-QR או להזין את כתובת האתר (<https://www.mobilityinmotion.com/Autochair-Installer-Manuals>) ולבחור את המדריך המתאים.

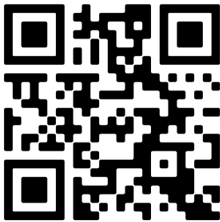

- Français** - Veuillez scanner le QR Code ou entrer l'URL de la version Française du manuel d'utilisation
- Deutsch** - Bitte scannen Sie den QR-Code oder geben Sie die URL für die deutsche Version des Benutzerhandbuchs ein
- Español** - Escanee el código QR o introduzca la URL de la versión en Español del manual del usuario
- Italiano** - Scansiona il codice QR o inserisci l'URL per la versione Italiana del manuale utente
- Polski** - Zeskanuj kod QR lub wprowadź adres URL Polskiej wersji instrukcji obsługi
- Čeština** - Naskenujte prosím QR kód nebo zadejte URL pro Českou verzi uživatelské příručky
- Nederlands** - Scan de QR-code of voer de URL in voor de Nederlandse versie van de gebruikershandleiding

**עברית** - סרוקו את קוד ה-QR או הזינו את כתובת האתר לקבלת הגרסה העברית של המדריך למשתמש

**אזהרה!** Smart Lifter מיועד להתקנה רק על ידי סוכן או מתקין מורשה. חשוב לקרוא ולהבין היטב את המדריך לפני ההתקנה.



**הסמלים הבאים משמשים לזיהוי אזהרות ופרטים חשובים במדריך זה. חשוב לעבור עליהם ולוודא שאתם מבינים את משמעותם.**

**אזהרה!** סמלים אלה מציינים מצב שעלול להיות מסוכן. אי-ביצוע ההליכים המפורטים עלול לגרום לפציעה או לנזק במכשיר.



**חובה!** הפעולות המצוינות חייבות להתבצע כמפורט. אי-ביצוע הפעולות המפורטות עלול לגרום לפציעה או לנזק למכשיר.



**אסור!** אסור לבצע את הפעולות המצוינות. אסור לבצע אותם בשום מקרה, בשום פנים ואופן. ביצוע של פעולה אסורה עלול לגרום לפציעה או לנזק למכשיר.



נציג מורשה באיחוד האירופי:  
שירותי IP AR למוצר  
Galvanistraat 1  
6716 AE Ede  
הולנד



מיוצר על ידי:  
Autochair Ltd.  
Wood Street North  
Meadow Lane  
Industrial Estate  
Alfreton  
Derbyshire  
DE55 7JR



זכויות יוצרים © 2024  
Autochair Ltd.  
1228094 Rev. D

# תוכן עניינים

4.....	טכני	1
6.....	תושבת קופסת השליטה	2
8.....	חיבור מנגנון ההפעלה	3
9.....	הוראות חיווט	4
11.....	הוראות התקנה	5
21.....	הוראות שלט	6
23.....	אספקה ללקוח	7
24.....	פרטי המתקין	8

# טכני (1)

## חלקים מאוירים

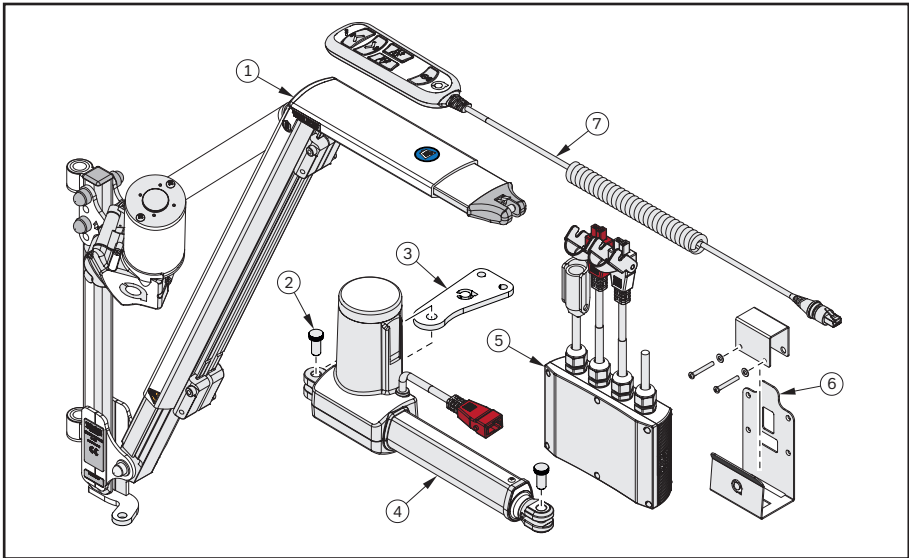

## רשימת חלקים מאוירים

כמות	תיאור	מס' פריט
1	L-C Hoist	1
2	פין מחורץ	2
1	תושבת מנגנון הפעלה In/Out	3
1	מנגנון הפעלה In/Out	4
1	קופסת שליטה ב-4 כיוונים	5
1	תושבת קופסת השליטה	6
1	שלט 4 כיוונים	7

# טכני (1)

## צד ההרכבה

בהתאם לרכב, מסגרת ה-A הייעודית תותקן בצד הנדרש. מסגרת ה-A האוניברסלית מסופקת ויש להתקין אותה בהתאם.

מיקום בצד שמאל

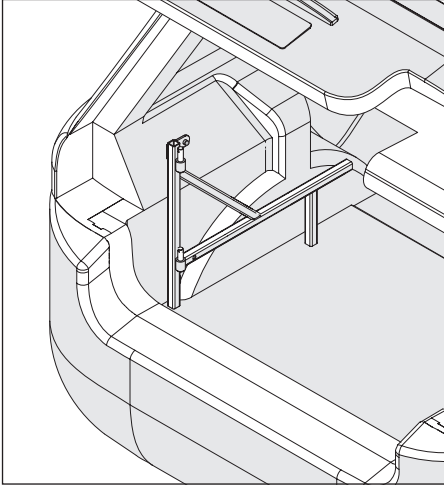

מיקום בצד ימין

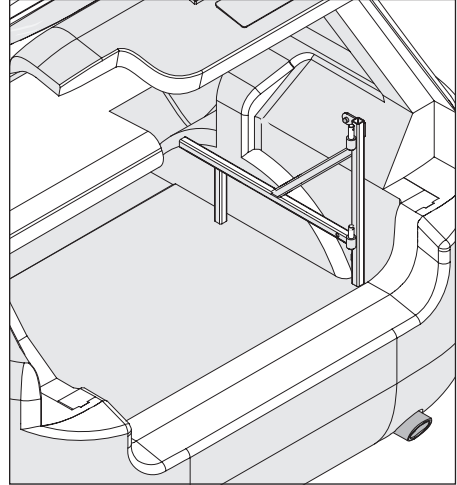

## צד מנגנון ההפעלה

מנגנון ההפעלה מועבר לצד שבו ההתקנה מתבצעת.

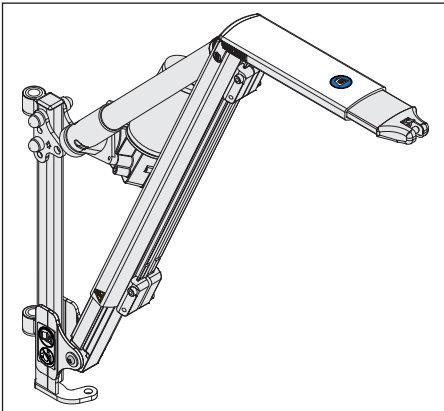

מנגנון ההפעלה בצד שמאל

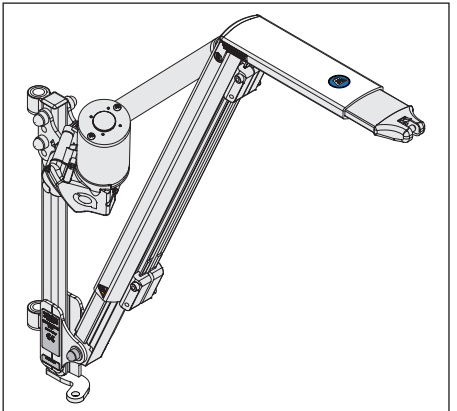

מנגנון הפעלה בצד ימין

## קביעת שיטת ההרכבה

שיטת ההרכבה משתנה בהתאם לרכב. היא תיקבע לפי השימוש במסגרת A ייעודית או במסגרת A אוניברסלית. למסגרת ה-A הייעודית יהיו הוראות התקנה ייעודיות, יש לבצע את ההתקנה בהתאם להוראות אלו. לפרטים על מסגרת A אוניברסלית, עיינו במדריך של מסגרת A אוניברסלית.

## תושבת קופסת השליטה (2)

ניתן להתאים את קופסת השליטה לאלכסון של מסגרת A או לחלק הפנימי של הרכב. יש לפעול לפי האיורים המצורפים כדי לחבר את קופסת השליטה.

### חלקים מאוירים

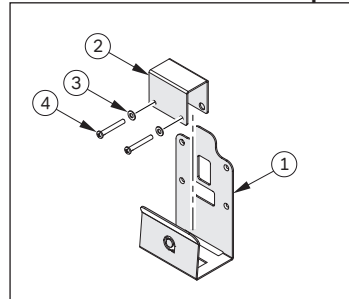

### עץ המוצר (BoM)

מס' פריט	תיאור	כמות
1	תושבת קופסת השליטה (TM)	1
2	תושבת תמיכה לקופסת השליטה (TM)	1
3	M4 שטוח ודסקית קפיצית	2
4	M4 x 35 ברגים	2

### חיבור למסגרת A

בשלבים הבאים נתאר כיצד לחבר את תושבת קופסת השליטה למסגרת A. יש להתקין את תושבת קופסת השליטה על האלכסון של מסגרת A. המיקום יהיה תלוי בסביבת תא המטען, למשל פריסת הגימור ברכב. אם לא ניתן להרכיב את קופסת השליטה על מסגרת A עקב בעיות מרווח, עברו לשלבים כדי לחבר לצד הרכב.

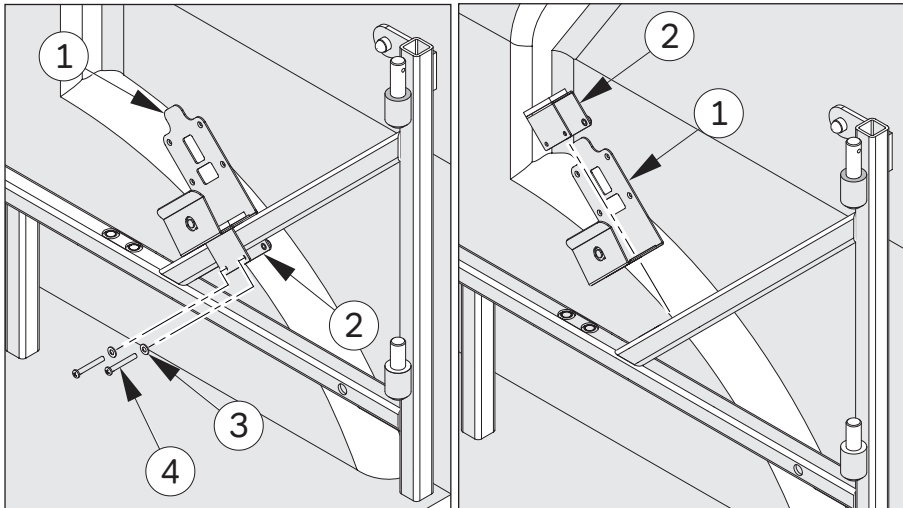

1. התאימו את פריט 2 עד פריט 1 כפי שמוצג. התאימו 2  
2. הכניסו את פריטים 3 ו-4 לתושבת כפי שמוצג.

## 2 תושבת קופסת השליטה

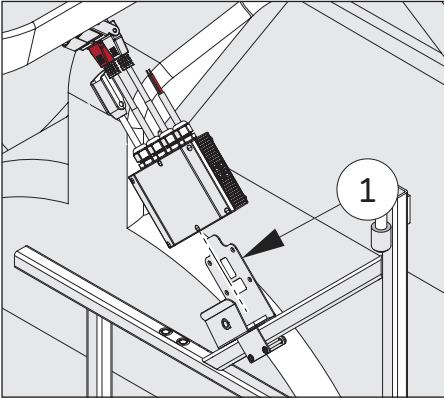

4. כעת ניתן להכניס את קופסת השליטה לפריט 1. ודאו שלשונית קופסת השליטה ממוקמת בחריץ התושבת.

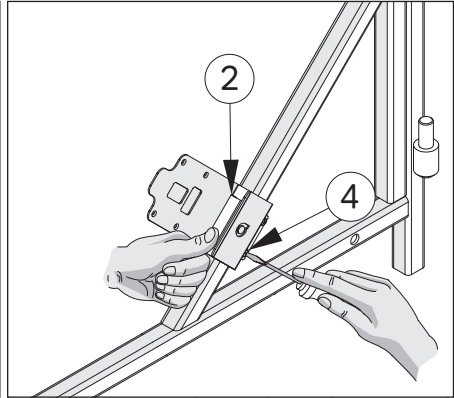

3. ודאו שפריט 2 יציב כלפי מטה לפני הידוק פריט 4 כפי שמוצג.

### חיבור לצד הרכב

בשלבים הבאים נתאר כיצד לחבר את תושבת קופסת השליטה כשאין אפשרות להתחבר למסגרת A. יש להתקין את תושבת קופסת השליטה על הכיסוי הפנימי בתא המטען של הרכב באמצעות הברגים להכנסה עצמית מהערכה החשמלית המסופקת. ודאו התושבת מותקנת קרוב למסגרת A.

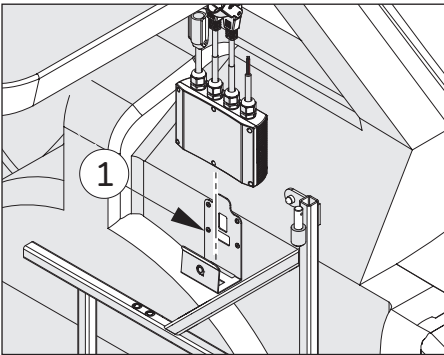

כשפריט 1 מחובר היטב, הכניסו את קופסת השליטה.

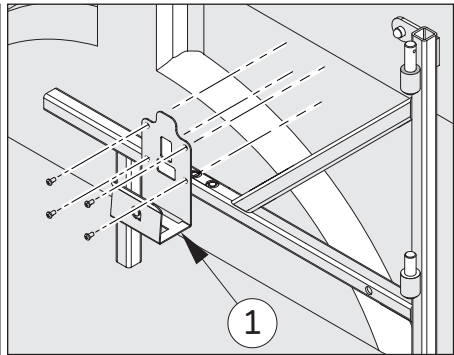

מצאו מקום בתא המטען ליד מסגרת A. באמצעות הברגים להכנסה עצמית המסופקים בערכה החשמלית חברו את פריט 1 לכיסוי הפנימי של תא המטען.

### קופסת השליטה

ניתן למקם את קופסת השליטה בתוך תושבת קופסת השליטה בשתי דרכים.

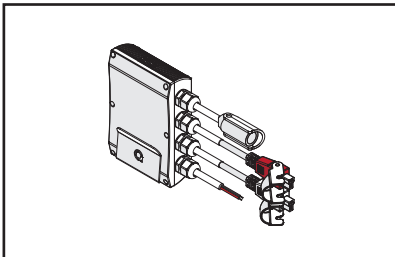

אפשרות 2 - קופסת השליטה ממוקמת על הצד.

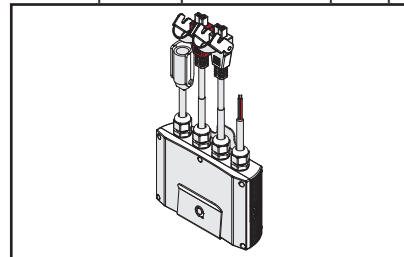

אפשרות 1 - קופסת השליטה ממוקמת אנכית.

# 3 חיבור מנגנון ההפעלה

בשלבים הבאים נתאר כיצד לחבר את מנגנון ההפעלה ה-IN/OUT למסגרת A לפני התקנת ה-Smart Lifter

## תושבת מנגנון הפעלה מסגרת A

ישנם שני סוגים של תושבת מנגנון ההפעלה, גרסת הברגה וגרסה ניתנת להסרה. שימו לב שתושבת מנגנון ההפעלה שמסופקת וששניהן שונות מבחינה ייחודית כפי שמוצג.

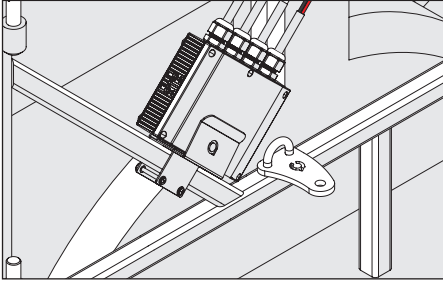

2. תושבת מנגנון ההפעלה הנשלפת בצד שמאל מוצגת מחוברת.

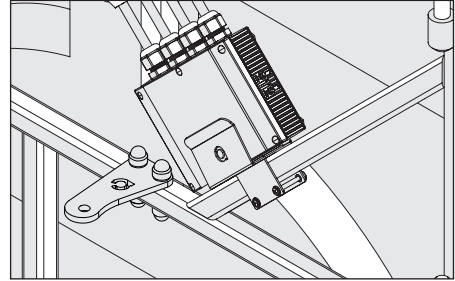

1. הבורג בגרסת צד ימין של תושבת מנגנון ההפעלה מוצג מחובר.

## חיבור מנגנון ההפעלה

האזורים הבאים מראים כיצד להתאים את מנגנון ההפעלה בתושבת מנגנון ההפעלה.

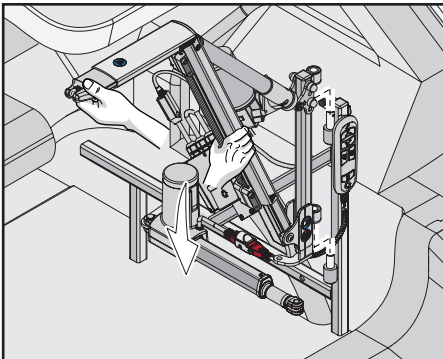

2. הורידו את L-P Hoist על שני הפינים כפי שמוצג. ודאו שהמנוף מותקן היטב.

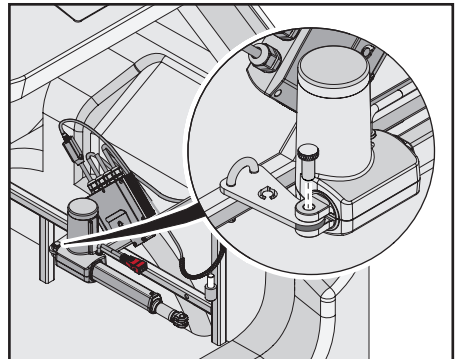

1. חברו את מנגנון ההפעלה באמצעות החלקתו על התושבת. הכניסו את הפין המחורץ לתוך מנגנון ההפעלה והתושבת כפי שמוצג.

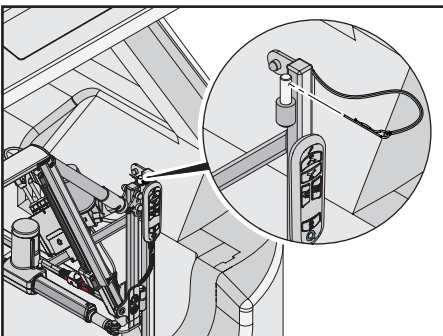

4. התאימו את ה-R-Clip לפין העליון של מסגרת A.

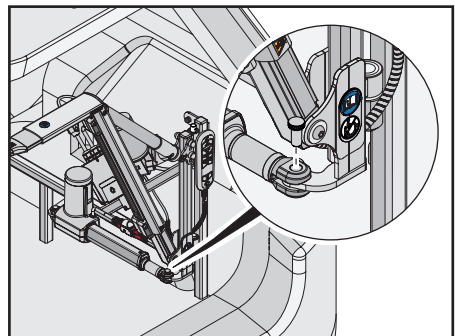

3. הכניסו את הפין המחורץ השני ל-L-P Hoist ולמנגנון ההפעלה כפי שמוצג.



# 4 הוראות חיווט

בשליבים הבאים נתאר כיצד לחבר את תושבת קופסת השליטה.

## הגדרת חיווט-4כיוונים

- 1 = חיבור סוללת 12 וולט
- 2 = חיבור מנגנון ההפעלה UP/DOWN
- 3 = מנגנון ההפעלה IN/OUT
- 4 = חיבור השלט
- 5 = קופסת השליטה

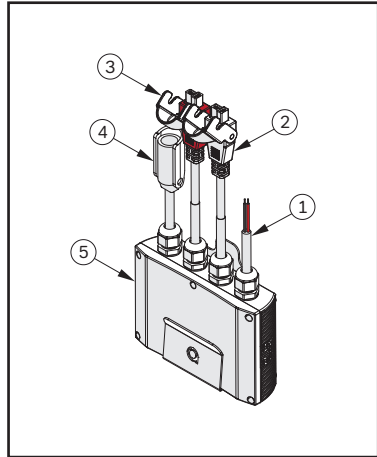

## חיווט קופסת השליטה

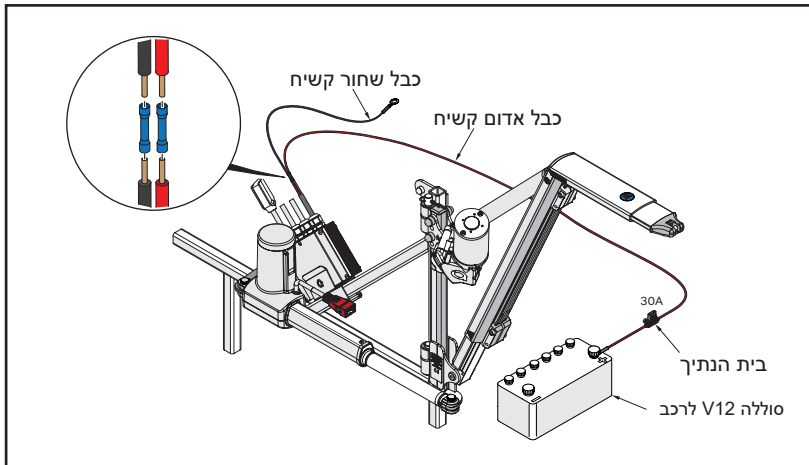

- למידע מעמיק יותר על החיווט, אפשר עיין בהוראות ההתקנה הספציפיות לרכב או בהוראות ההתקנה האוניברסליות.
- חברו את הכבל **האדום** באורך 6 מטר (מסופק בערכה החשמלית) לכבל **האדום** בקופסת השליטה באמצעות מחבר החיבור הכחול. חברו את הכבל **האדום** למסוף החיובי שבמצבר הרכב באמצעות מחזיק הנת"ך המצורף. אבטחו את הכבל במידת הצורך באמצעות מאגד הכבלים המסופק.
- חברו את הכבל **השחור** באורך 1 מטר (מסופק בערכה החשמלית) לכבל **השחור** בקופסת השליטה באמצעות מחבר החיבור הכחול. חברו את הכבל **השחור** לנקודת הארקה מתאימה בחלק האחורי של הרכב. **אסור** להשתמש במשטח צבוע כדי להשיג הארקה. הדבר עלול להוביל להפרעות בפעולה של Smart Lifter.

# 4 הוראות חיווט

**חיבור מנגנון ההפעלה UP/DOWN**  
התרשים הבא מראה כיצד לחבר את מנגנון ההפעלה לקופסת השליטה.

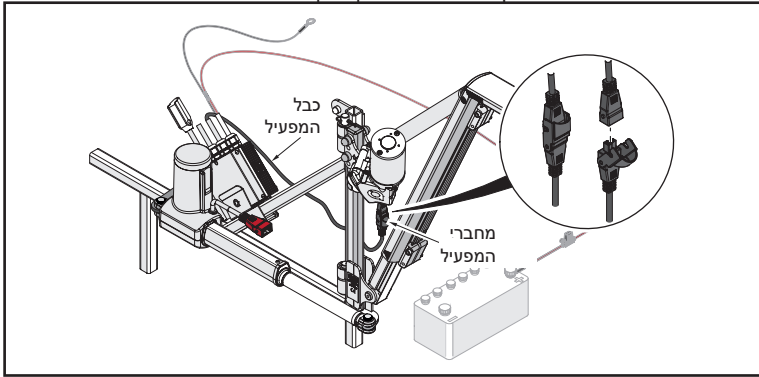

**חיבור השלט**  
האיור הבא מראה כיצד לחבר את השלט. ודאו שהמחבר מוכנס במלואו והמעצור הצהוב אינו נראה לעין.

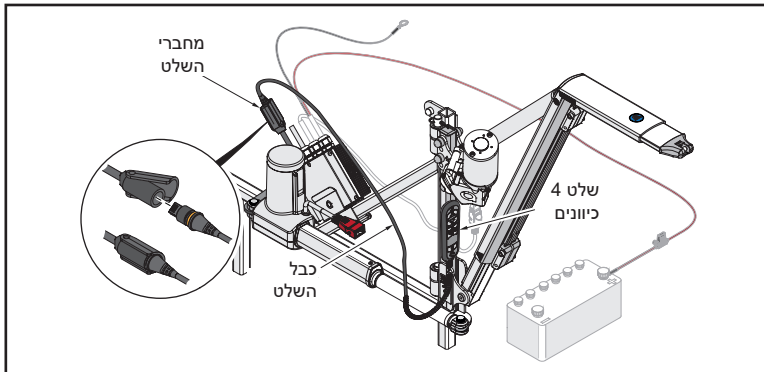

**חיבור מנגנון ההפעלה IN/OUT**  
התרשים הבא מציג את החיבור של מנגנון ההפעלה IN/OUT.

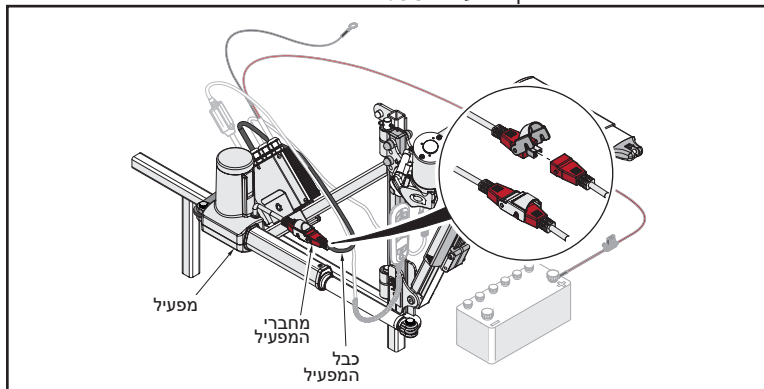

# 5) הוראות התקנה

## הגדרות מינימום ומקסימום

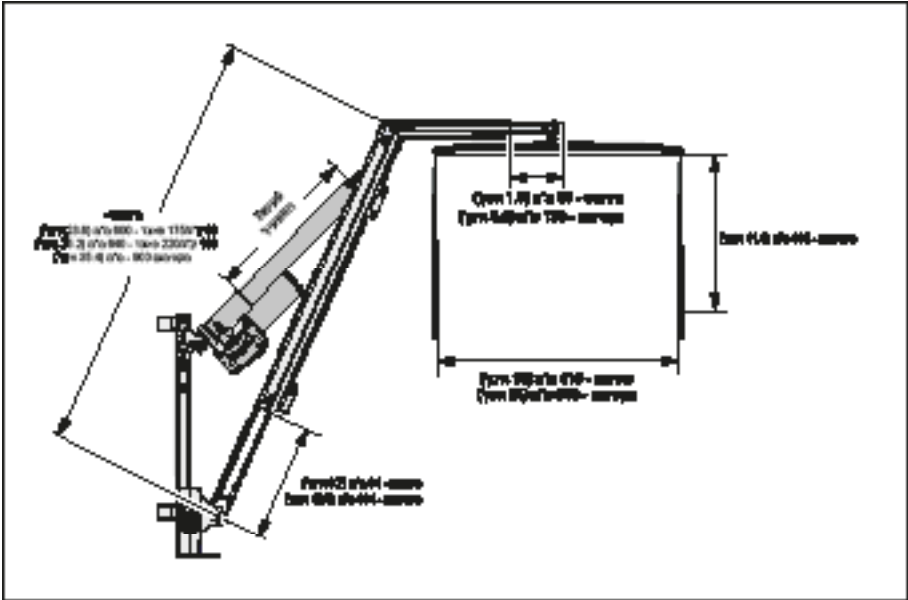

## הגדרות מומנט

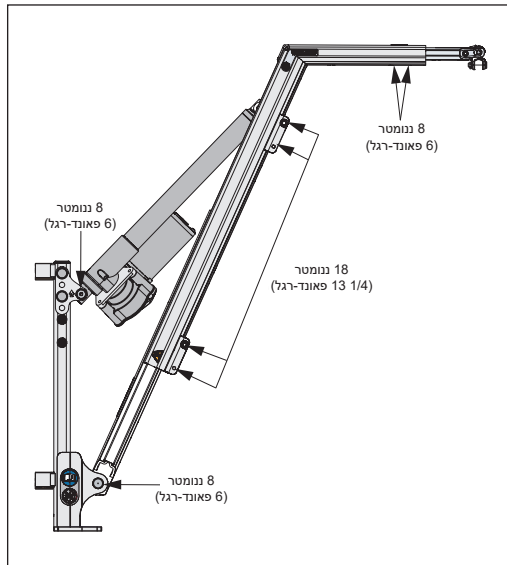

# 5 הוראות התקנה

## חיבור מוט האיזון

חברו את מוט האיזון כפי שמוצג באיור שלהלן.

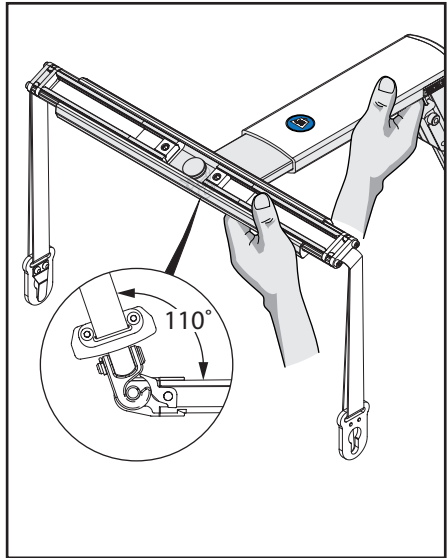
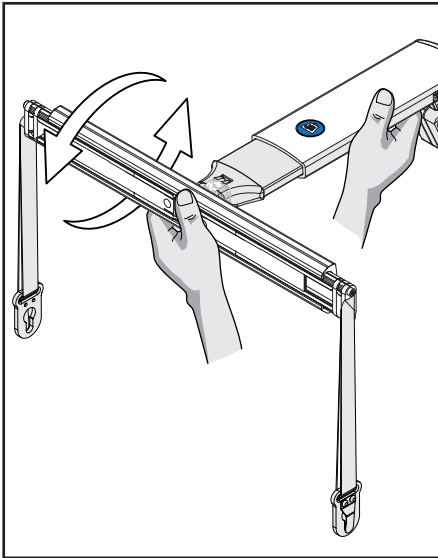

1. חברו את מוט האיזון למנוף. הטו את מוט האיזון 110 מעלות כדי לשלב את הוון ב-Smart Lifter כפי שמוצג.

2. סובבו את מוט האיזון סביב הוון במנוף.

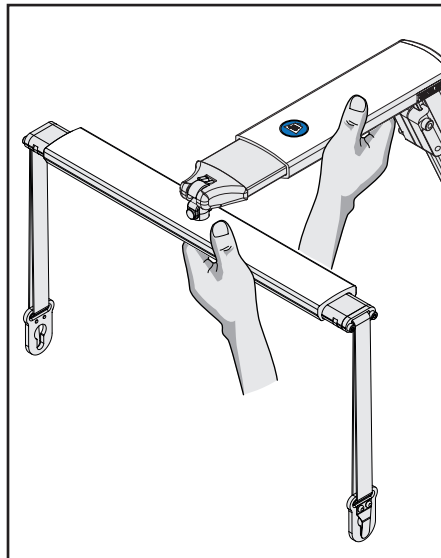

3. ודאו שמוט האיזון מחובר היטב כפי שמוצג.

## 5 הוראות התקנה

### הגדרת הזרוע (הרחבה אנכית)

הגדירו את ההרחבה האנכית לגובה המרבי כדי שתתאים מתחת לבטנת הגג. בצעו את השלבים הבאים כדי להתאים את ההארכה האנכית.

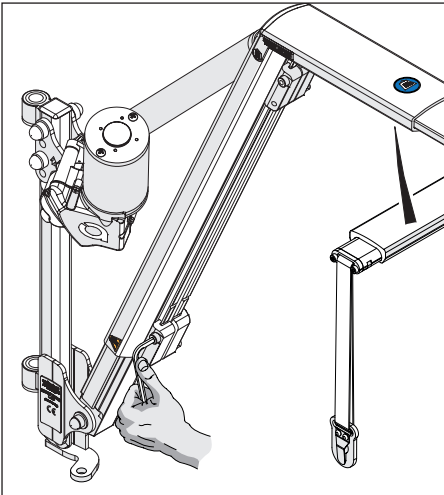

תמכו בזרוע האופקית של ה-Smart Lifter. שחררו את חיבורי המנועל הארכה באמצעות מפתח אלן בגודל 5 מ"מ (5/32 אינץ') כפי שמוצג.

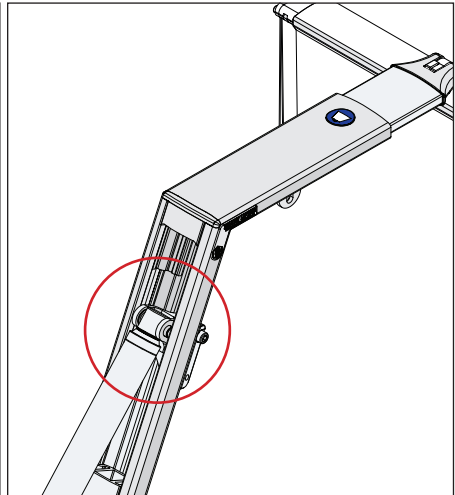

**ודאו שמנגנון ההפעלה משוך לאחור עד הסוף כפי שמוצג.** השתמשו בשלט כדי למשוך אותו לאחור במידת הצורך

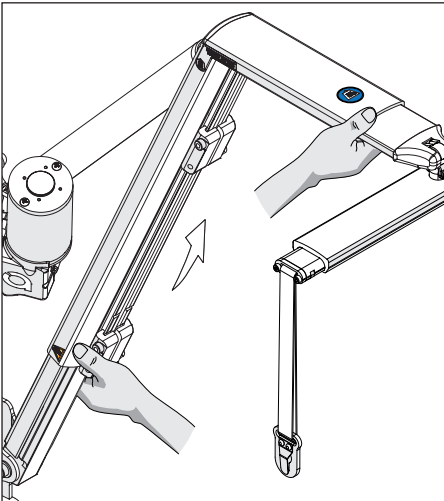

השתמשו בשתי הידיים כדי להרים את גובה המנוף.

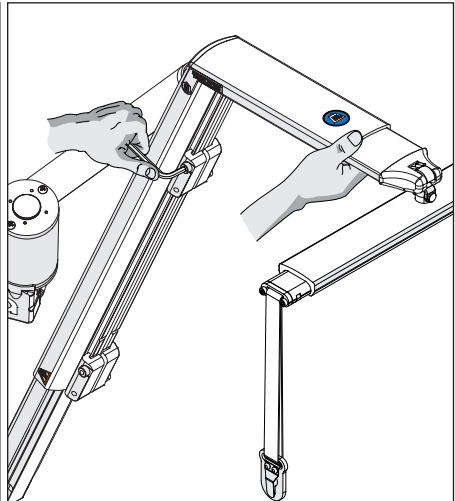

שחרר ואת שני חיבורי המהדקים של תושבת מנגנון ההפעלה.

## 5 הוראות התקנה

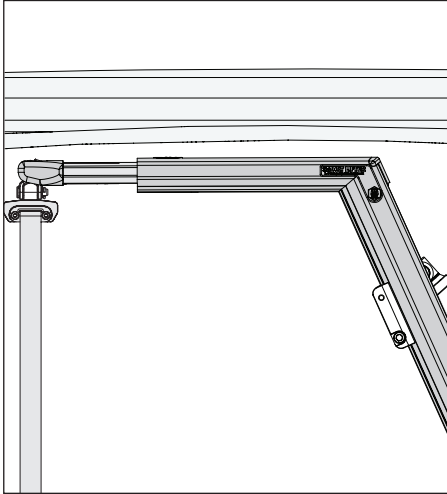

הזרוע מוצגת עם מספיק מרווח כדי שהמנוף יוכל לתמרן פנימה והחוצה ללא מכשולים.

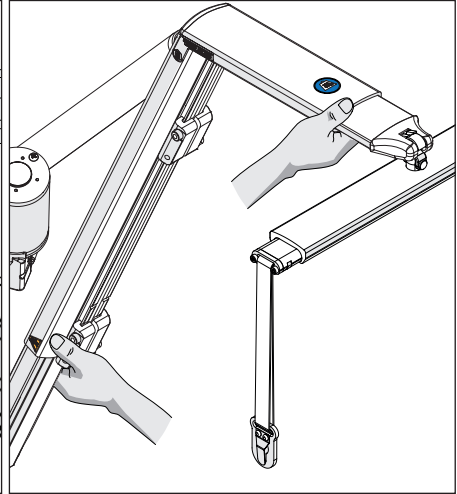

התאימו את גובה המנוף כך שהזרוע תעבור מתחת לבטנת תא המטען

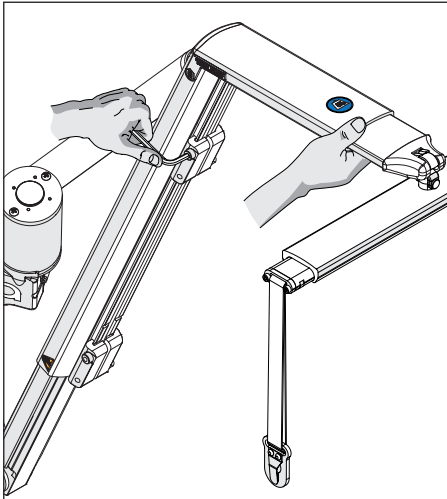

לאחר מכן הדקו את שני חיבורי המהדקים של תושבת מנגנון ההפעלה כפי שמוצג. ודאו שהזרוע האופקית מוגדרת ישר ולא נוגעת בריפוד הגג.

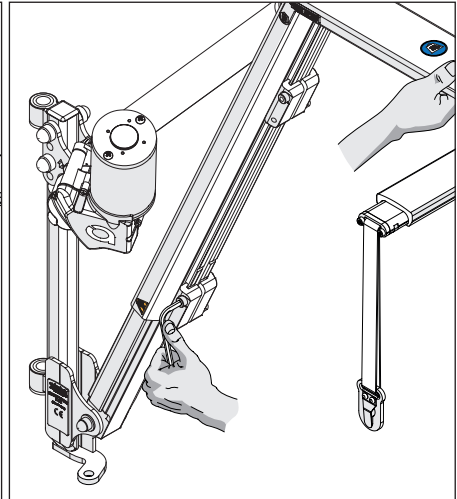

תמכו בזרוע האופקית של ה-Smart Lifter והרימו את ה-Smart Lifter לגובה הרצוי. הדקו את שני קיבועי מנעול ההארכה.

# 5) הוראות התקנה

## בדקו את ההתקנה

לאחר שהארכה האנכית הוגדרה למקסימום, בדקו את ההתקנה וראו לאן המנוף מגיע, אפשרו הפעלה נוספת.

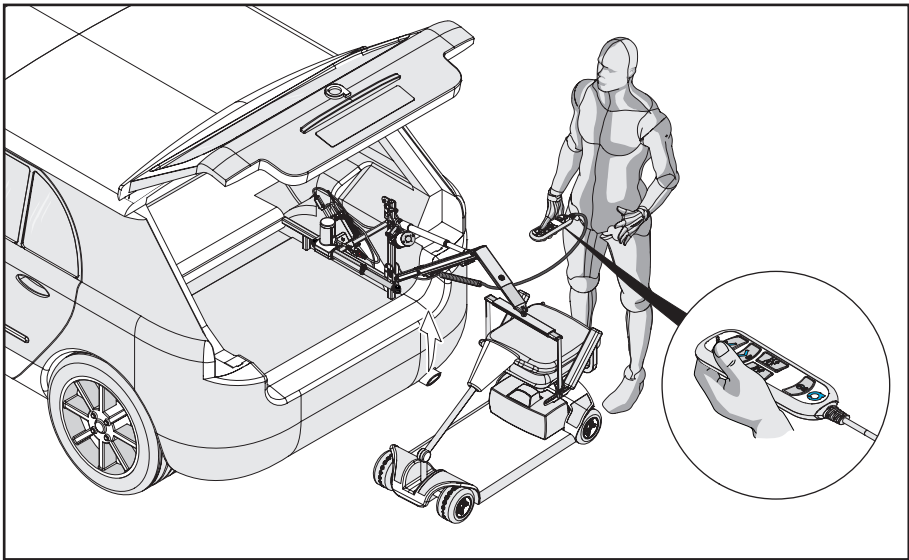

אם המנוף מגיע למכשיר הניידות עם ההגדרות הנוכחיות, ודאו שמוט האיזון מתאים למכשיר הניידות. עברו לעמוד 19 כדי להתאים את מוט האיזון במידת הצורך.

## התאמת ההתקנה

אם המנוף לא מגיע למכשיר הניידות, ניתן לכונן את הגדרת עמוד הציר כדי להגדיל את טווח ההגעה של המנוף. ככל שמיקום מוט הציר מוגדר נמוך יותר כך טווח ההרמה גדול יותר. הנוהל להחלפת מיקום הציר נמצא בעמודים 15 ו-16. עיינו בתרשימים שבעמוד 17 ו-18 לקבלת ההגדרות המתורות עבור יכולות המשקל ופעימה של מנגנוני הפעלה השונים

## מיקום עמוד הציר

עיינו בתרשימים שבעמוד 17 ו-18 לקבלת הגדרות המתורות עבור מנגנוני הפעלה השונים. יכולות פעימה ומשקל.

אסור להגדיר אורך זרוע גדול מ-900 מ"מ

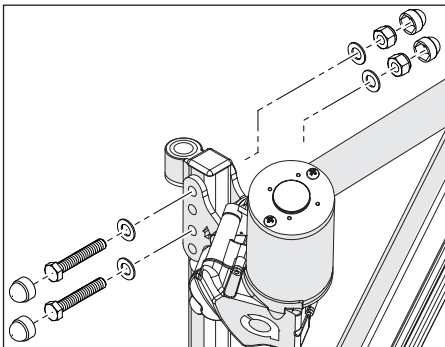

הסירו את תושבת מנגנון הפעלה התחתון (היזרה) שהזרוע לא תיפול).

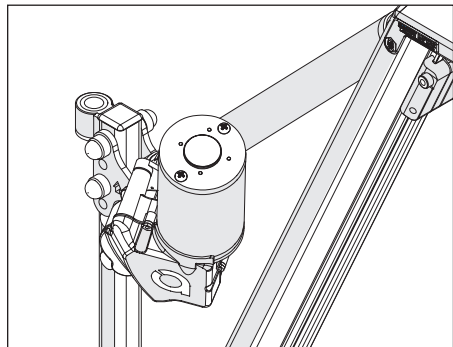

מצאו את חיבורי תושבת מנגנון הפעלה על עמוד הציר.

## 5 הוראות התקנה

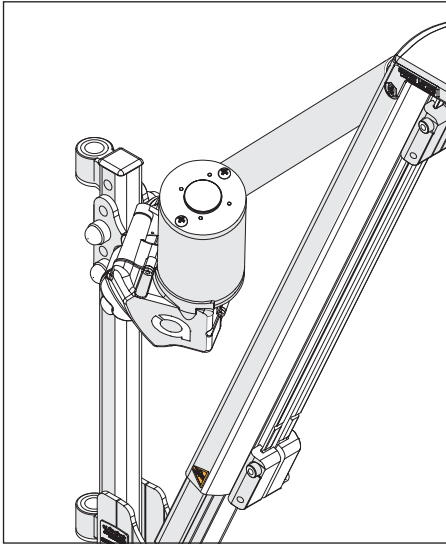

חברו את חיבורי תושבת מנגנון הפעלה על עמוד הציור.

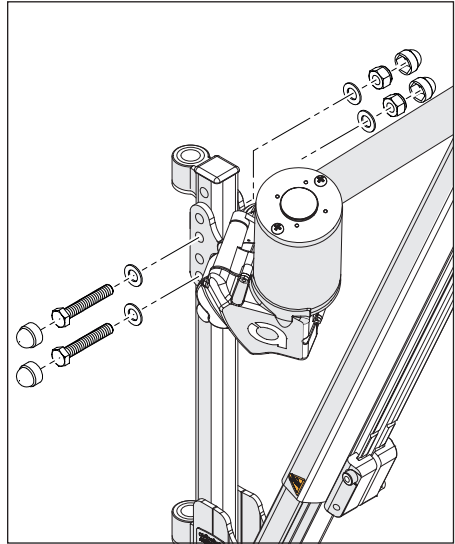

התאימו את המיקום של תושבת מנגנון הפעלה (ראו את מגבלות ההגדרות בעמודים 16 ו-17)

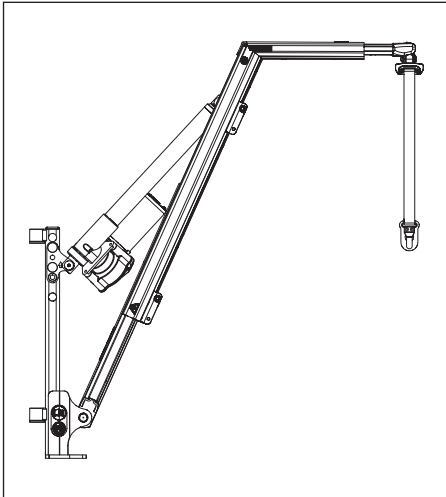

החלקים האופייניים מוצגים בגובה רצפת תא המטען, כשמנגנון הפעלה משוך עד הסוף לאחור.

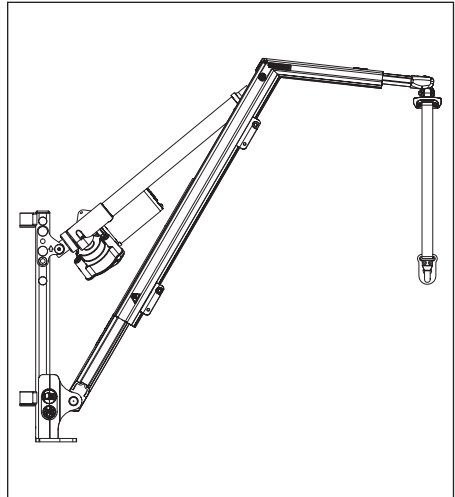

יהיה צורך להתאים את ההארכה האנכית אם החלק האופקי של הזרוע אינו מקביל לרצפת תא המטען.







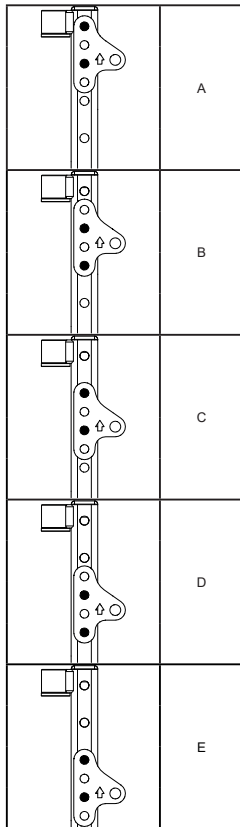

# 5 הוראות התקנה

מיקומי תושבת עמוד הציר 80 ק"ג (175 פאונד)  
 הטבלה הבאה מציגה את המיקומים המומלצים של תושבת מנגנון  
 ההפעלה התחתון לעומסי מנגנון ההפעלה עבור 80 ק"ג (175lbs).  
 דגם זה של מנוף משתמש במנגנון הפעלה 250 פעימות.

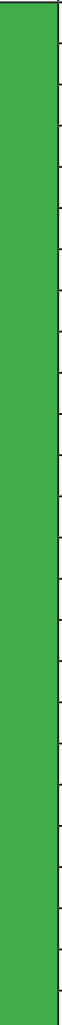

מתקבל על הדעת   
 אסור להשתמש 

מיקום עמוד הציר						
E	D	C	B	A		
				 	900 (35.4)	אורך הזרוע מ"מ (אינץ')
					890 (35)	
	880 (34.6)					
	870 (34.3)					
	860 (34)					
	850 (33.5)					
	840 (33)					
	830 (32.7)					
	820 (32.3)					
	810 (31.9)					
	800 (31.5)					
	790 (31)					
	780 (30.7)					
	770 (30.3)					
	760 (29.9)					
	750 (29.5)					
	740 (29)					
	730 (28.7)					
	720 (28.3)					
	710 (28)					
700 (27.6)						
690 (27.2)						
680 (26.8)						
670 (26.4)						
660 (26)						
650 (25.6)						
640 (25.2)						
630 (24.8)						
620 (24.4)						
610 (24)						
600 (23.6)						

# הוראות התקנה (5)

## מיקומי תושבת עמוד הציר 100 ק"ג (220 פאונד)

הטבלה הבאה מציגה את המיקומים המומלצים של תושבת מנגנון ההפעלה התחתון לעומסי מנגנון ההפעלה של 100 ק"ג (220 פאונד) בדגם מנוף זה נעשה שימוש במנגנון ההפעלה 275 פעימות.

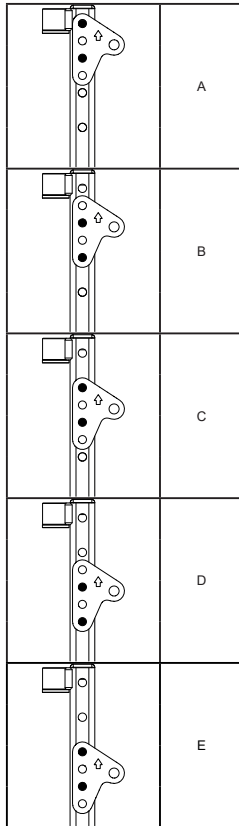

מתקבל על הדעת  
אסור להשתמש



מיקום עמוד הציר						
E	D	C	B	A		
					900 (35.4)	אורך הרוע מ"מ (אינץ')
					890 (35)	
					880 (34.6)	
					870 (34.3)	
					860 (34)	
					850 (33.5)	
					840 (33)	
					830 (32.7)	
					820 (32.3)	
					810 (31.8)	
					800 (31.5)	
					790 (31)	
					780 (30.7)	
					770 (30.3)	
					760 (30)	
					750 (29.5)	
					740 (29)	
					730 (28.7)	
					720 (28.3)	
					710 (28)	
					700 (27.5)	
					690 (27.2)	
					680 (26.7)	
					670 (26.4)	
					660 (26)	
					650 (25.6)	
					640 (25.2)	

# 5 הוראות התקנה

## מוט איזון 2 נקודות (סוג חור מפתח ו-Karabiner)

### הגדרת מוט האיזון

מדדו את מכשיר הניידות, התאימו את רוחב מוט האיזון ואורך הרצועה למידות של מכשיר הניידות במידת הצורך. בצעו את השלבים הבאים כדי לכוונן את מוט האיזון.  
אסור להגדיר את מוט האיזון מעבר למגבלות המקסימום/מינימום כפי שמוצג בעמוד 11.

### התאמת הרוחב

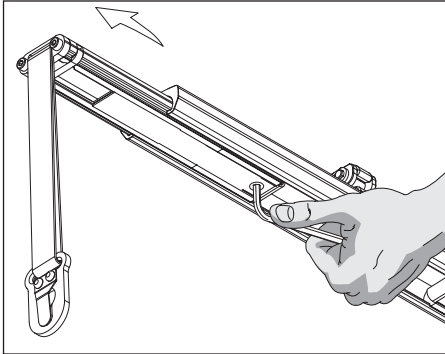

הזיזו את מוט האיזון החוצה והדקו את בורגי ההתאמה ברוחב הרצוי.

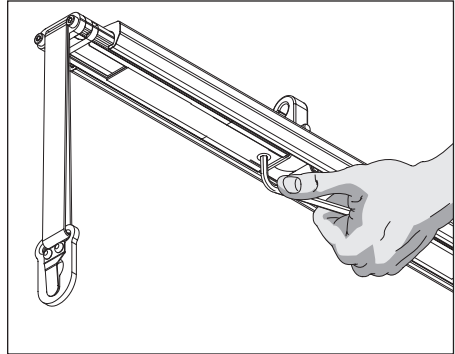

כדי להתאים את מוט האיזון מצאו את בורגי הכוונון מתחת למוט.

### התאמת אורך הרצועה

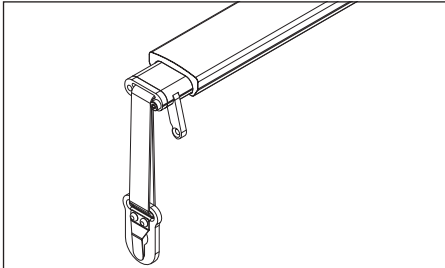

הניחו את התפס מתחת למוט האיזון כפי שמוצג.

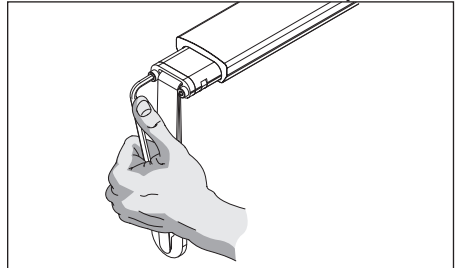

כדי להתאים את הרצועות במוט האיזון, הסירו את בורג הכוונון כפי שמוצג.

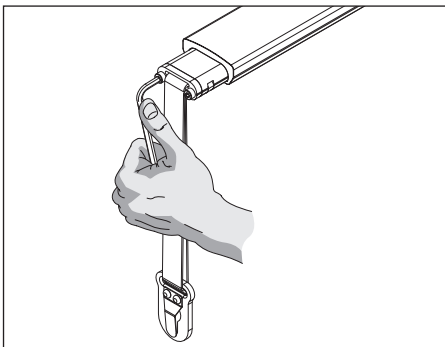

דחפו את התפס מתחת למוט האיזון כדי לנעול את הרצועה במקומה. הכנס והדק את בורג הכוונון במומנט של 6 ננומטר (6 פאונד-רגל). הרצועות צריכות להיות מקבילות.

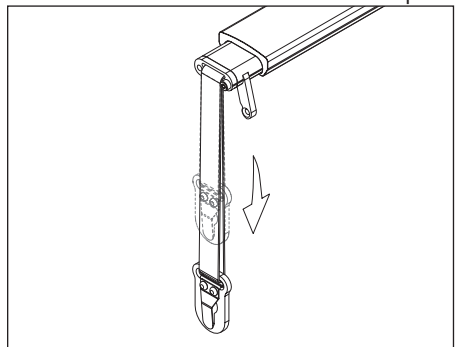

הזיזו את הרצועה כלפי מטה והדקו את בורגי הכוונון באורך הרצוי.

# 5 הוראות התקנה

## הגדרת ההארכה האופקית

ההארכה האופקית מספקת שתי פונקציות, היא מותאמת בעיקר כדי להתאים לרוחב מוט האיזון, דבר שמבטיח שהמוט יכול להסתובב מבלי לפגוע בזרוע. ניתן להגדיל אותו גם כדי להעניק יותר מרווח בין מכשיר הניידות לרכב בעת הרמה/הורדה. אם נדרשת הגדרת זרוע אופקית אופטימלית יותר, ניתן לבצע את ההליך הבא.

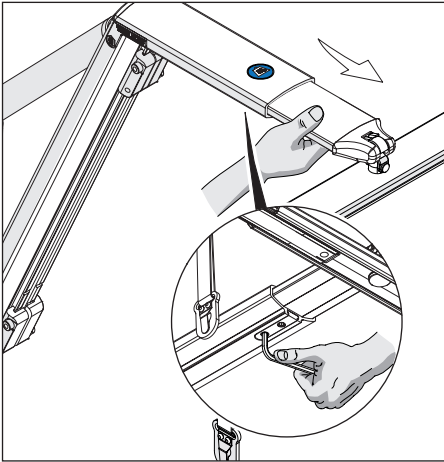

הזיזו את המנוף כלפי חוץ והדקו את לוחית התפס במומנט של 6 ננומטר (6 פאונד-רגל) כשהיא במיקום הרצוי.

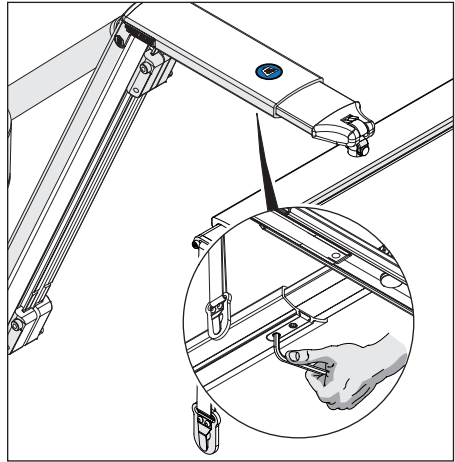

הבריגו החוצה את לוחית המהדק שעל הזרוע באמצעות מפתח אלן 5 מ"מ כפי שמוצג.

## בדקו את ההתקנה

לאחר ביצוע כל ההתאמות, בדקו את ההתקנה. אם נדרשות התאמות נוספות, יש קודם לבצע אותן ולאחר מכן לבדוק מחדש.

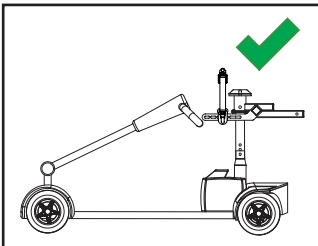

מרכז איזון נכון.

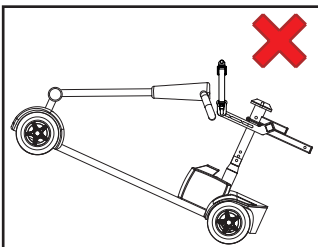

מרכז איזון לא נכון. בצעו התאמה כדי להשיג את מרכז האיזון באמצעות הזזת הקיבועים. הרימו כדי לבדוק את מרכז האיזון.

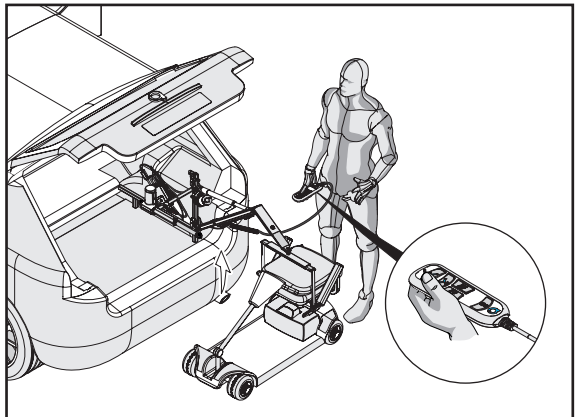

ודאו שמכשיר הניידות מאזן בעת ההרמה ושתושבת ההרמה שעל מכשיר הניידות אינה מחליקה.

לאחר השלמת ההגדרה אפשר להעביר את המוצר ללקוח.

# 6 הוראות שלט

## שליטה בשלט 4 כיוונים

### פונקציות הלחצנים

לחצן ON/OFF = יש ללחוץ ולשחרר להפעלה/כיבוי. אם ניתן התאורה האחורית דלוקה, המנוף פועל, ואם לא הוא כבוי.	לחצן UP
יש ללחוץ ולהחזיק כדי שהמנוף יתקדם למעלה	לחצן DOWN
יש ללחוץ ולהחזיק כדי שהמנוף יתקדם למטה	לחצן OUT
יש ללחוץ ולהחזיק כדי להוציא את המנוף.	לחצן IN

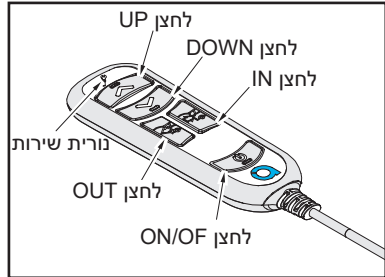

### הגנה מפני זרם יתר (OCP)

הגנה מפני זרם יתר משולבת במערכת כדי להאריך את חיי ה-Smart Lifter. אם המערכת מזהה שנמשך יותר מדי זרם, החשמל למערכת ינותק למשך 3 שניות. זה עלול להתרחש אם מוט האיזון או מכשיר הניידות פוגעים/באים במגע עם מכשול או אם עומס ההרמה גדול יותר ממגבלת כושר ההרמה/משקל ההרמה של המנוף.

### כפתורי Up, Down, OUT או IN

במהלך תנועת ההרמה (מעלה, מטה, יציאה, פנימה), אם הוא בא במגע/פוגע במכשול ולחצן UP, DOWN, OUT, IN אינו משוחרר, ה-OCP מופעל.

במהלך OCP (ולמשך 3 שניות לאחר השחרור) לחצני UP, DOWN, OUT ו-IN מושבתים. לאחר מכן הוא יחזור למצב 'ON' כרגיל

זמן כניסת ה-OCP: 0.1 שניות לחצני UP, DOWN, OUT ו-IN יבהבו למשך כל זמן שלוחצים עליהם + 3 שניות לאחר השחרור.

קצב הבהוב: מופעל למשך 0.25 שניות, לאחר מכן כבוי למשך 0.25 שניות, ואז שוב

### כיבוי אוטומטי

אם לא מתבצעת פעולה בשלט במשך  $5 \pm 0.5$  דקות, המערכת נכבית אוטומטית. התאורה האחורית תיכבה, דבר שמציין שהיחידה כבוייה.

### מניעת לחיצות מרובות

אם לוחצים על יותר מלחצן אחד, שום פונקציה לא תופעל וכל הלחצנים יבהבו ברמה נמוכה או גבוהה עד לשחרורם. לחצן על הבחירה כדי להפעיל שוב את השלט - ההפעלה לא מתבצעת כשמשחררים את הלחצן בפעם השנייה.

### התחלה רכה

המהירות מוגברת ב-5% (מהמהירות המלאה) כל 50 שניות עד הגעה למהירות המלאה (1 שניות) או עד הגעה לגבול העליון/תחתון או עד הפעלת ה-OCP.

### עצירה חזקה

המהירות מופחתת ב-12.5% (מהמהירות המלאה) כל 50 שניות עד הגעה לעצירה מלאה (400 אלפיות השנייה) או עד הגעה לגבול העליון/תחתון או עד הפעלת ה-OCP.

### נורית שירות

לאחר השלמת 1500 לחיצות על כפתור ההפעלה ביחידת השלט (שווה ערך לנסיעה אחת לעבודה ביום, כל יום במשך שנה) נורית השירות תידלק. (שימו לב שפעולת ההרמה לא מושפעת לאחר הפעלת נורית השירות)

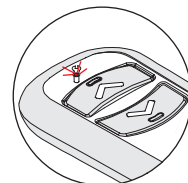

נורית השירות נדלק בצבע ענבר

## 6 הוראות שלט

כדי לאפס את נורית חיווי השירות, בצעו את השלבים הבאים לאחר השלמת השירות.

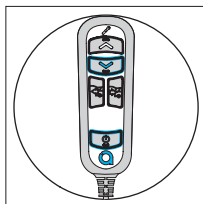

לחצו והחזיקו את לחצן  
DOWN  
ואת לחצן ON/OFF למשך 10  
שניות כדי לצאת ממצב  
התקנה.

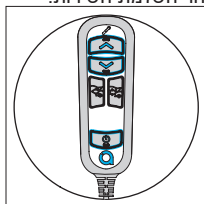

לחצו על לחצן UP, על  
לחצן DOWN ועל לחצן  
ON/OFF למשך 10  
שניות כדי לאפס את  
תקופת השירות.

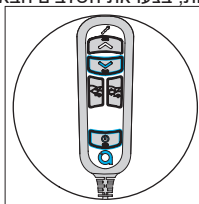

לחצו והחזיקו את לחצן  
DOWN  
ואת לחצן ON/OFF למשך 10  
שניות. אתם כעת במצב  
התקנה.

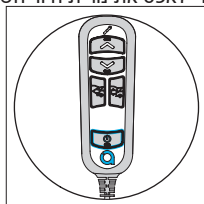

כבו את השלט כשמכשיר  
הניידות על הקרקע  
באמצעות לחיצה על לחצן  
ON/OFF

הערה: נורית השירות והתאורה האחורית בלחצן ON/OFF יבהבו 5 פעמים כדי לציין שהאיפוס הושלם. נורית השירות תכבה כעת.

### פתרון בעיות - מצב LA (הגדרות ברירת המחדל של L-C Hoist)

השלט צריך להיות מוגדר מראש במצב LA (זוהי הגדרת ברירת המחדל של L-C Hoist) אם מסיבה כלשהי במהלך בדיקת ההרמה, השלט לא פועל כמצופה, ייתכן שהשלט יוגדר במצב LM. כדי לאפס אותו למצב LA (הגדרות ברירת מחדל) בצעו את השלבים הבאים.

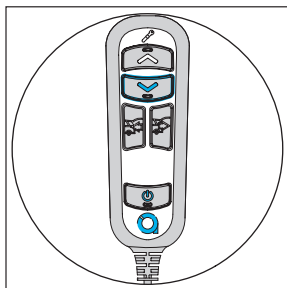

האור האחורי של כפתור DOWN  
יהבה כדי לציין שמצב L-A נבחר.

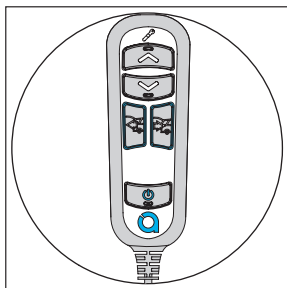

לחצו גם על כפתור IN וגם על כפתור  
OUT למשך 3 שניות כפי שמוצג.

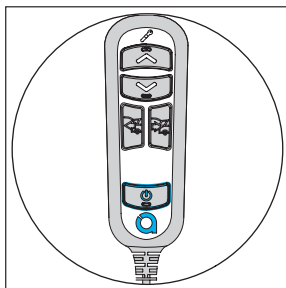

יש להפעיל את השלט באמצעות  
לחיצה על לחצן ON/OFF.

# מסירה ללקוח (7)

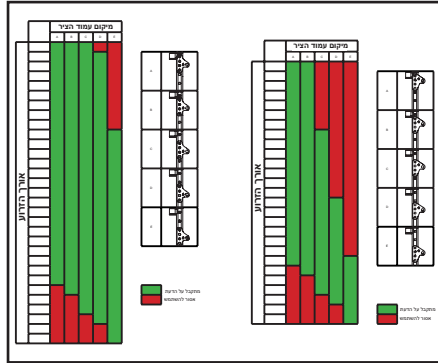

1. ודאו כי נעשה שימוש בהגדרות עמוד הציר שמופיעות בעמוד 16, 80 ק"ג (175 פאונד) או בעמוד 17, 100 ק"ג (220 פאונד) ושלל הגדרות המומנט נכונות.

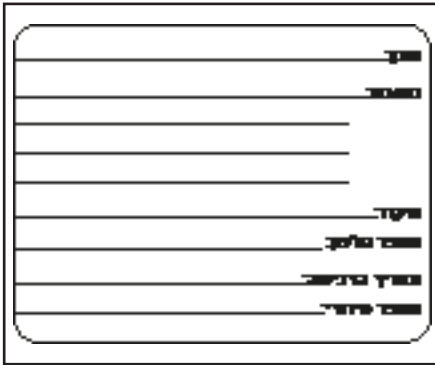

3. מלאו את פרטי המתקין בעמוד האחורי של המדריך למשתמש

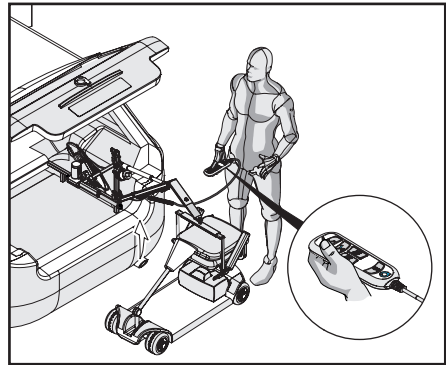

2. בצעו הדגמה ללקוח והבטיחו שהם יודעים כיצד להפעיל את ה-Smart Lifter.



4. מלא את פרטי ההגדרות של Smart Lifter ומט האיזון בעמוד 24 במדריך זה.

